



08/05/21 14:40:52 35Z0M600_001



HONDA

POWER PRODUCTS

GCV135E·GCV160E

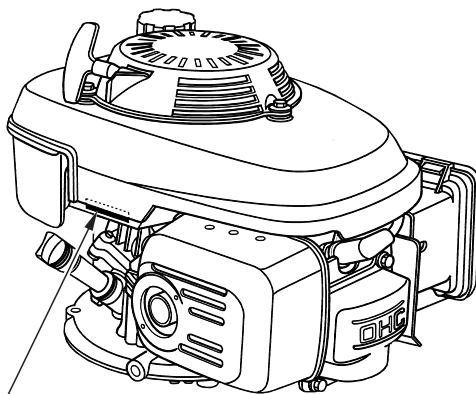

NÚMERO DE SERIE Y TIPO DEL MOTOR



ECOLOGY CONSCIOUS TECHNOLOGY

MANUAL DEL PROPIETARIO



35Z0M604
00X35-Z0M-6040

© Honda Motor Co., Ltd. 2007





Muchísimas gracias por haber adquirido un motor Honda.

Este manual trata del funcionamiento y mantenimiento de los motores:
GCV135E-GCV160E

Toda la información de este manual se basa en los datos más actualizados disponibles al realizarse la impresión.

Las ilustraciones pueden variar según el tipo de cubierta superior.

Honda Motor Co., Ltd. se reserva el derecho de realizar cambios sin previo aviso y sin incurrir por ello en ninguna obligación.

Ninguna parte de este manual puede reproducirse sin permiso por escrito.

Este manual deberá considerarse como una parte permanente del motor y debe permanecer con él si se vende.

Ponga especial atención a las explicaciones que siguen a las palabras siguientes:

⚠ ADVERTENCIA Indica la posibilidad de producirse heridas personales graves e incluso la muerte si no se siguen las instrucciones.

PRECAUCION Indica la posibilidad de que el equipo u otras pertenencias puedan dañarse si no se siguen las instrucciones.

AVISO Indica que puede resultar en daños en el equipo o en la propiedad si no se siguen las instrucciones.

NOTA: Ofrece información útil.

En el caso de producirse algún problema, o si tuviese alguna pregunta acerca de su motor, póngase en contacto con un concesionario Honda autorizado.

⚠ ADVERTENCIA
El motor Honda está diseñado para ofrecer un servicio seguro y confiable si se opera de acuerdo con las instrucciones. Leer y comprender el manual del propietario antes de poner en funcionamiento el motor. De no hacerse así, podrían ocasionarse daños personales o al equipo.





1 INSTRUCCIONES DE SEGURIDAD

▲ ADVERTENCIA

Para asegurar una operación segura –



- El motor Honda está diseñado para proporcionar un servicio seguro y fiable si se opera de acuerdo con las instrucciones. Lea y comprenda el manual del propietario antes de poner en marcha el motor. Si no lo hace así, pueden producirse daños personales o daños en el equipo.

- Efectúe siempre una comprobación previa de la operación (vea página 7) antes de poner en marcha el motor. Podrá evitar accidentes o daños en el equipo.
- Para evitar incendios y disponer de una ventilación adecuada, mantenga el motor alejado 1 metro como mínimo de las paredes de edificios u otros equipos durante su funcionamiento. No ponga objetos inflamables cerca del motor.
- Los niños y animales domésticos no deben acercarse al lugar de funcionamiento del motor porque podrían quemarse al tocar los componentes calientes del motor o herirse al tocar los equipos activados por el motor.
- Aprenda a parar el motor rápidamente y entienda bien el funcionamiento de todos los controles. No permita nunca que nadie utilice el motor sin las instrucciones necesarias.
- No coloque elementos inflamables tales como gasolina, fósforos, etc., cerca del motor mientras está funcionando.
- Llene el depósito de combustible en un lugar bien ventilado y con el motor detenido. La gasolina es altamente inflamable y explosiva bajo ciertas condiciones.
- No llene excesivamente el depósito. No debe haber combustible en el cuello del orificio de llenado.
Cerciórese de que la tapa del depósito se cierra de manera adecuada y segura.





Instrucciones de Seguridad

⚠ ADVERTENCIA

Para asegurar una operación segura –

- Si se derrama combustible, cerciórese de que el área se encuentre seca y permita la disipación de los vapores del combustible antes de poner en marcha el motor.
- No fume ni permita la presencia de fuego ni chispas cuando rellene o en el lugar donde guarde la gasolina.
- Los gases de escape contienen monóxido de carbono que es altamente venenoso. Evite inhalar los gases de escape. No haga funcionar el motor en un garage cerrado o un área confinada.
- Coloque el motor sobre una superficie estable. No incline el motor más de 15° desde el plano horizontal. Si se opera a ángulos excesivos, puede derramarse el combustible.
- No coloque nada sobre el motor, ya que puede crear un peligro de incendio.
- Se dispone de un parachispas como una parte opcional del automóvil. En algunas áreas es ilegal operar un motor sin parachispas. Verifique las leyes y regulaciones locales antes de la operación.
- El silenciador se calienta mucho durante el funcionamiento y permanece caliente durante un rato después de haber parado el motor. Tenga cuidado de no tocar el silenciador cuando esté caliente. Para evitar graves quemaduras o incendios, deje que se enfríe el motor antes de transportarlo o guardarlo en interiores.

SITUACIÓN DE LA INDICACIÓN DE SEGURIDAD

Esta indicación le avisa de los peligros potenciales que pueden ocasionar heridas graves. Léala con atención.

NO UTILIZAR SIN ANTES NO HABER LEIDO EL MANUAL.

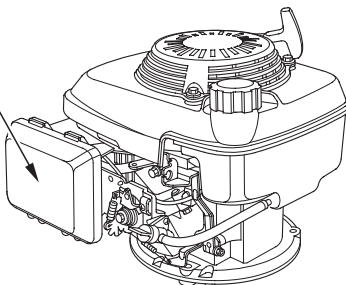



2 IDENTIFICACIÓN DE COMPONENTES

EMPUÑADURA DEL MOTOR DE ARRANQUE ARRANCADOR DE RETROCESO

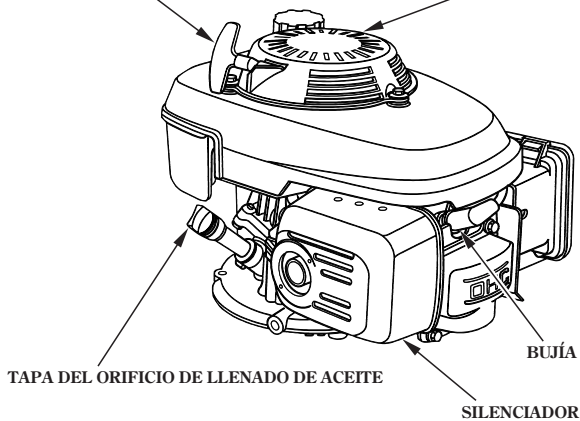

Tipo de estrangulador manual (tipo con PALANCA DEL ESTRANGULADOR)

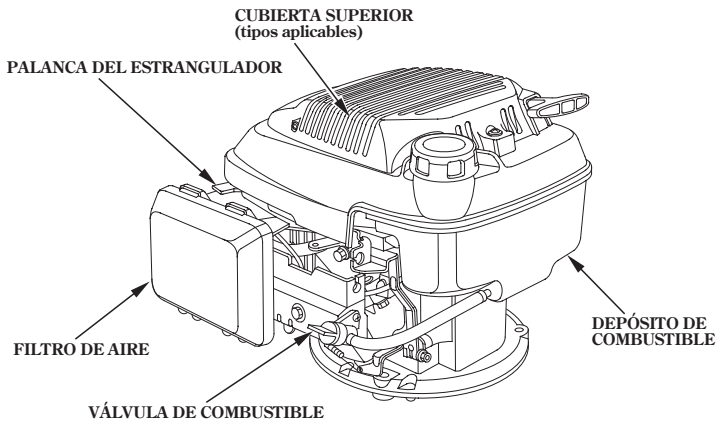



Tipo de estrangulador manual (tipo sin PALANCA DEL ESTRANGULADOR)

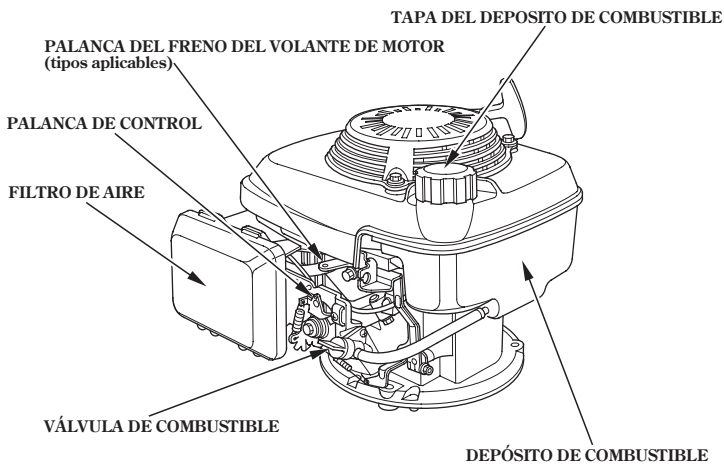

Tipo de estrangulador automático (tipo de acelerador fijo)

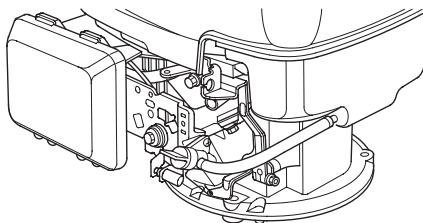

Tipo de estrangulador automático (tipo de acelerador manual)

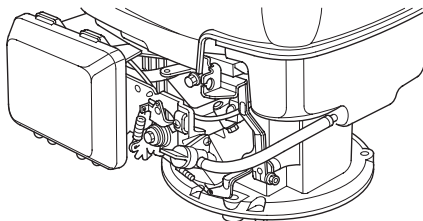



3 ANTES DE PONER EN MARCHA EL MOTOR

1. Nivel de aceite de motor

PRECAUCION

● Haciendo funcionar el motor con aceite insuficiente pueden ocasionarse serios daños al motor.

● Asegúrese de comprobar el motor estando éste parado y sobre una superficie nivelada.

1. Quite la tapa del orificio de llenado de aceite y limpie la varilla de nivel de aceite.
2. Inserte la varilla indicadora en el cuello de orificio de llenado, pero no la enrosque.
3. Si el nivel estuviese bajo, añada el aceite recomendado hasta que su nivel alcance el límite superior de la varilla de nivel de aceite.

Emplee aceite de motor de 4 tiempos que satisfaga o exceda los requisitos para la categoría de servicio API de SE o posterior (o equivalente). Compruebe siempre la etiqueta de servicio API del recipiente de aceite para asegurarse que incluye las letras SE o posterior (o equivalente).

Se recomienda el SAE 10W-30 para aplicaciones generales. Las otras viscosidades mostradas en la gráfica pueden utilizarse cuando la temperatura media de su zona está dentro del margen indicado.

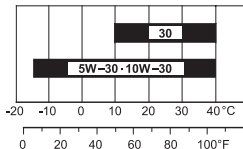

TEMPERATURA AMBIENTAL

PRECAUCION

El uso de un aceite sin detergente o para motores de 2 tiempos puede llegar a acortar la vida útil de servicio del motor.

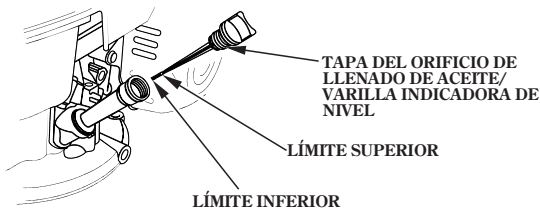



2. Filtro de aire

PRECAUCION

No haga funcionar el motor sin el filtro de aire. Resultará en un rápido desgaste del motor.

Extraiga la cubierta del filtro de aire y compruebe si hay suciedad u obstrucción en el elemento del filtro (consulte la página 21).

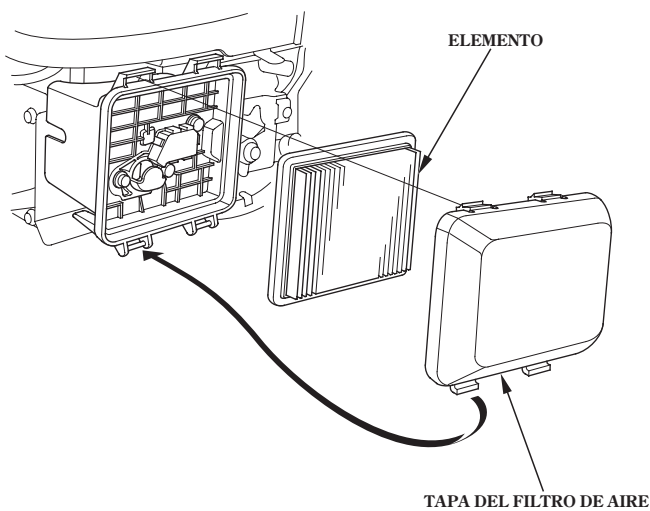



3. Combustible

Combustible recomendado

Gasolina sin plomo	
EE.UU.	Valor de octanos de bomba de 86 o más alto
Excepto EE.UU.	Valor de octanos de investigación de 91 o más alto
	Valor de octanos de bomba de 86 o más alto

⚠ ADVERTENCIA

- La gasolina es altamente inflamable y explosiva bajo ciertas condiciones.
- Llene el depósito de combustible en un lugar bien ventilado y con el motor detenido. No fume ni permita la presencia de fuego ni chispas cuando rellene o en el lugar donde guarde la gasolina.
- No llene excesivamente el depósito de combustible (no debe haber combustible en el cuello de relleno). Después de rellenar, cerciórese de que la tapa del depósito se cierre de manera adecuada y segura.
- Tenga cuidado de no derramar combustible cuando se rellena. El vapor del combustible o las partes derramadas pueden encenderse. Si se derrama combustible, cerciórese de que el área se encuentre seca y permita la disipación de los vapores del combustible antes de poner en marcha el motor.
- Evite el contacto repetido o prolongado con la piel o la inhalación de vapor.
- MANTENGA FUERA DEL ALCANCE DE LOS NIÑOS.

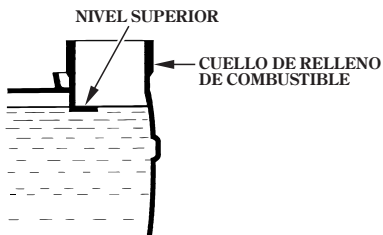
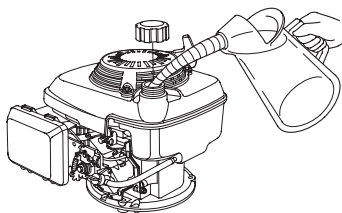



Este motor está homologado para funcionar con gasolina sin plomo con un valor de octanos de bomba de 86 o más alto (un valor de octanos de investigación de 91 o más alto).

Llene el depósito en un lugar bien ventilado con el motor parado. Si el motor ha estado funcionando, espere primero a que se enfríe. No reposte nunca el motor dentro de un edificio donde los gases de la gasolina pudieran llegar a fuegos o chispas.

Podrá emplear gasolina normal sin plomo con un contenido máximo del 10% de etanol (E10) o del 5% de metanol por volumen. Adicionalmente, el metanol debe contener cosolventes e inhibidores contra la corrosión.

El empleo de combustible con un contenido de etanol o de metanol mayor que el indicado arriba puede ocasionar problemas en el arranque y/o en el funcionamiento. También puede causar daños en las partes metálicas, de goma, y de plástico del sistema de combustible.

Los daños del motor o los problemas de funcionamiento debidos al empleo de un combustible con porcentajes de etanol o metanol mayores que los indicados arriba no están cubiertos por la garantía.

NOTA:

La gasolina se echa a perder con rapidez dependiendo de factores tales como la exposición a la luz, la temperatura y el tiempo.

En el peor de los casos, la gasolina puede echarse a perder en 30 días.

El empleo de gasolina sucia puede causar serios daños en el motor (obstrucciones en el carburador, agarrotamiento de válvulas).

Estos daños debidos a un combustible que no está en buenas condiciones no están cubiertos por la garantía.

Para evitar estas situaciones, siga estrictamente estas recomendaciones:

- Emplee sólo la gasolina especificada (vea la página 9).
- Emplee gasolina nueva y limpia.
- Para aminorar el deterioro, mantenga la gasolina en un recipiente de combustible homologado.
- Si se tiene que almacenar durante mucho tiempo (más de 30 días), drene el depósito de combustible y el carburador (vea la página 29).





4 PUESTA EN MARCHA DEL MOTOR

Tipo de estrangulador manual

1. Abra la válvula de combustible.

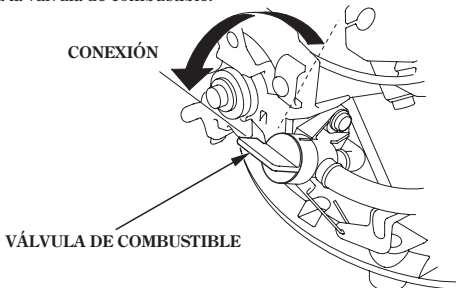

2. • Tipo sin PALANCA DEL ESTRANGULADOR:
Mueva la palanca de control a la posición CLOSE.
- Tipo con PALANCA DEL ESTRANGULADOR
(tipo con ESTRANGULADOR DE RETORNO AUTOMÁTICO):
Mueva la palanca del estrangulador a la posición CLOSE.

NOTA:

No utilizar el estrangulador si el motor estuviese caliente o la temperatura fuese alta.

[TIPO SIN PALANCA DEL ESTRANGULADOR]

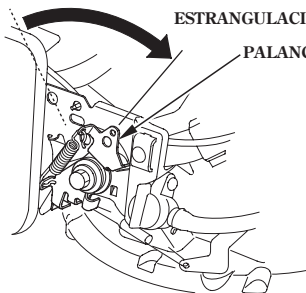

[TIPO CON PALANCA DEL ESTRANGULADOR]





3. Sólo el tipo con PALANCA DEL FRENO DEL VOLANTE DE MOTOR:
Mueva la palanca del freno del volante de motor a la posición RELEASED.
El interruptor del motor, que está enlazado con la palanca del freno del volante de motor, se conecta cuando se mueve la palanca del freno del volante de motor a la posición RELEASED.

PALANCA DEL FRENO DEL VOLANTE DE MOTOR

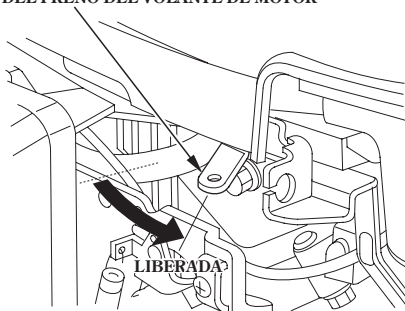

4. Tire ligeramente de la empuñadura del arrancador hasta notar resistencia, y entonces tire con fuerza en la dirección de la flecha como se muestra abajo.

PRECAUCION

No dejar que la empuñadura del arrancador vuelva violentamente a su lugar original.
Dejar que vuelva lentamente para evitar dañar el arrancador.

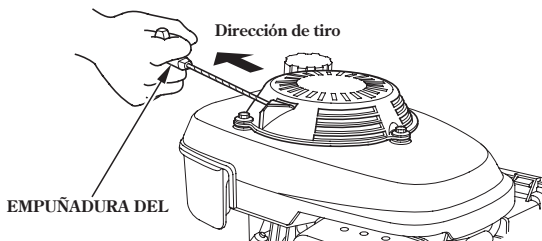



[Tipo con PALANCA DEL ESTRANGULADOR
(tipo con ESTRANGULADOR DE RETORNO AUTOMÁTICO)]

Opere el arrancador de retroceso así que mueva la palanca del freno del volante de motor a la posición RELEASED. La palanca del estrangulador empezará a moverse automáticamente a la posición OPEN cuando se mueva la palanca del freno del volante de motor a la posición RELEASED.

5. Si el motor no se pone en marcha después de algunos tiros consecutivos del arrancador de retroceso, mueva la palanca del freno del volante de motor a la posición ENGAGED y mueva la palanca del estrangulador a la posición CLOSE.
6. Mueva la palanca del freno del volante de motor a la posición RELEASED y comience inmediatamente a operar el arrancador de retroceso.

[Tipo sin PALANCA DEL ESTRANGULADOR]

7. Cuando se precalienta el motor, poner la palanca de control en las posiciones FAST o SLOW.

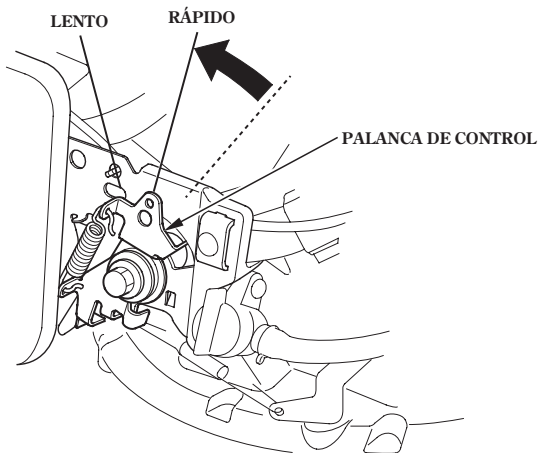



Tipo de estrangulador automático

1. Gire la válvula del combustible a la posición ON (vea la página 11).
2. Mueva la palanca del freno de volante de motor a la posición de liberación RELEASED (vea la página 12).
3. Mueva la palanca de control a la posición de rápido FAST (tipo de ACELERADOR MANUAL).

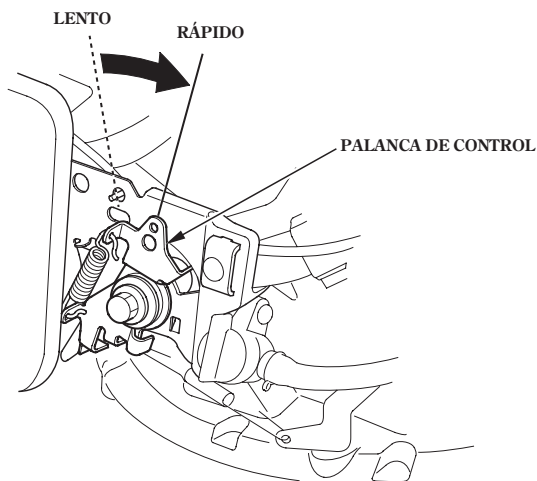

4. Tire ligeramente de la empuñadura del arrancador hasta notar resistencia, y entonces tire con fuerza en la dirección de la flecha como se muestra en la página 12.
5. Ajuste la palanca de control a la velocidad deseada del motor (tipo de ACELERADOR MANUAL).





● Operación en altitudes elevadas

En una altitud elevada, la mezcla de aire y combustible en el carburador normal será excesivamente rica. El rendimiento disminuirá, y aumentará el consumo de combustible.

El rendimiento a grandes altitudes puede mejorarse realizando modificaciones específicas en el carburador. Si se opera el motor siempre en altitudes más elevadas que 1.500 m sobre el nivel del mar, permita que su concesionario autorizado Honda realice estas modificaciones en el carburador.

Incluso con un surtido apropiado del carburador, la potencia del motor se reducirá aproximadamente 3,5% por cada 300 m de aumento en altitud. El efecto de la altitud en la potencia del motor será aún mayor si no se modifica el carburador.

PRECAUCION

La operación de la bomba en una altitud inferior en la que se ajusta el surtidor del carburador puede resultar en un menor rendimiento, sobrecalentamiento, y en serios daños al motor causados por el excesivo paso de mezcla de aire y combustible.





5 PARADA DEL MOTOR

1. Mueva la palanca de control a la posición de lento SLOW (tipo de ACELERADOR MANUAL).

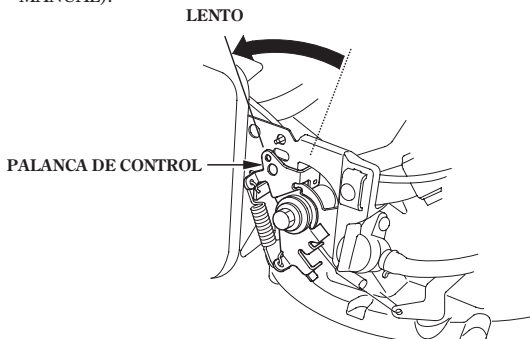

2. Tipo con PALANCA DEL FRENO DEL VOLANTE DE MOTOR:
Haga retornar la palanca del freno del volante de motor a la posición ENGAGED.
El interruptor del motor, que está enlazado con la palanca del freno del volante de motor, se desconecta cuando se mueve la palanca del freno del volante de motor a la posición ENGAGED.

PALANCA DEL FRENO DEL VOLANTE DE MOTOR

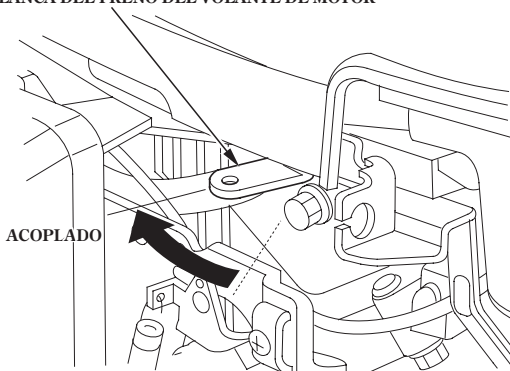



3. Tipo sin PALANCA DEL FRENO DEL VOLANTE DE MOTOR:

Mueva la palanca de control a la posición STOP.

El interruptor del motor, que está enlazado con la palanca de control, se desconecta cuando se mueve la palanca a la posición STOP.

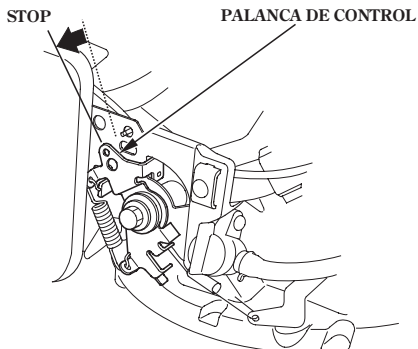

4. Cierre la válvula de combustible.

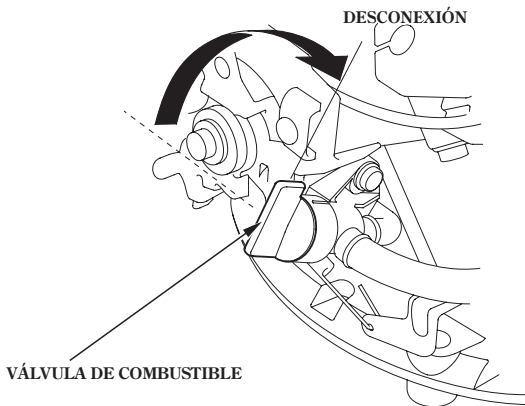



6 MANTENIMIENTO

▲ ADVERTENCIA

- Apague el motor antes de realizar cualquier mantenimiento.
- Para prevenir arranques accidentales, desconecte el capuchón de la bujías.
- El servicio del motor lo debe realizar un concesionario Honda autorizado a menos que el propietario tenga las herramientas apropiadas, los datos de servicio, y sea mecánicamente cualificado.

PRECAUCION

Utilice solamente piezas genuinas Honda o sus equivalentes. La utilización de piezas de recambio que no sean de una calidad equivalente podría dañar el motor.

El ajuste y la inspección periódica del motor Honda son esenciales si se quiere tener un alto nivel de rendimiento. Un mantenimiento regular también contribuirá a extender la vida útil de servicio. Los intervalos de servicio requeridos y la clase de mantenimiento a realizarse se describen en la siguiente tabla.

PRECAUCION

Para efectuar el mantenimiento en la parte inferior del motor (máquina), gírelo 90° y apóyelo en el piso con el carburador/filtro de aire siempre arriba.

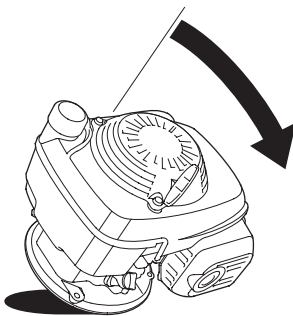

**Programa de mantenimiento**

PERÍODO DE SERVICIO REGULAR (4)		Cada vez que se use	Primer mes o 5 horas.	Cada 3 meses o 25 horas.	Cada 6 meses o 50 horas.	Cada año o 100 horas.	Cada 2 años o 250 horas.
ELEMENTO Efectúelo a cada intervalo indicado de meses o de horas de funcionamiento, lo que primero acontezca.	Comprobar el nivel	<input type="radio"/>					
	Cambiar		<input type="radio"/>		<input type="radio"/> (2)		
Filtro de aire	Comprobar	<input type="radio"/>					
	Limpiar			<input type="radio"/> (1)			
	Reemplazar						<input type="radio"/>
Correa de distribución	Comprobar	Después de cada 250 horas. (3) (5)					
Pastilla del freno del volante de motor	Comprobar				<input type="radio"/>		
Bujía	Comprobar-ajustar					<input type="radio"/>	
	Reemplazar						<input type="radio"/>
Parachispas (tipos aplicables)	Limpiar					<input type="radio"/>	
Velocidad de ralenti	Comprobar-ajustar					<input type="radio"/> (3)	
Depósito y filtro de combustible	Limpiar					<input type="radio"/> (3)	
Holgura de válvulas	Comprobar-ajustar					<input type="radio"/> (3)	
Cámara de combustión	Limpiar	Después de cada 250 horas. (3)					
Tubo de combustible	Comprobar	Cada 2 años (reemplazar si es necesario) (3)					

NOTA:

- (1): Haga este trabajo con más frecuencia cuando utilice el motor en lugares polvorientos.
- (2): Cambie el aceite de motor cada 25 horas cuando lo utiliza bajo mucha carga o a altas temperaturas ambientales.
- (3): El servicio de estas partes deberá realizarlo su concesionario de servicio Honda, a menos que usted disponga de las herramientas adecuadas y posea suficientes conocimientos mecánicos. Consulte el manual de taller Honda para ver los procedimientos de servicio.
- (4): Para aplicaciones comerciales, registre las horas de funcionamiento para determinar los intervalos apropiados para el mantenimiento.
- (5): Compruebe que no haya grietas ni desgaste anormal en la correa, y reemplácela si está anormal.





1. Cambio de aceite

Drene el aceite mientras el motor está aún caliente para asegurar así un drenaje rápido y completo.

1. Gire la válvula del combustible a la posición OFF (vea la página 17).
2. Extraiga la tapa de relleno de aceite y drene el aceite en el recipiente inclinando el motor hacia el cuello de relleno de aceite.
3. Añada el aceite recomendado y compruebe el nivel del aceite (consulte la página 7).
4. Instale la tapa del orificio de llenado.

CAPACIDAD DE ACEITE DEL MOTOR: 0,55 L

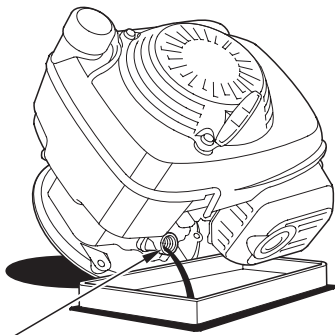

CUELLO DEL ORIFICIO DE LLENADO DE ACEITE

Lávese las manos con agua y jabón después de haber manipulado aceite usado.

NOTA:

Tire el aceite de motor usado de forma que sea compatible con el medio ambiente. Le aconsejamos que lo lleve en un recipiente cerrado a una gasolinera de su localidad para que ellos se encarguen de tirarlo. No lo tire a la basura, no lo derrame al suelo, ni lo tire por una alcantarilla.



2. Mantenimiento del filtro de aire

Un filtro de aire sucio podría disminuir el flujo de aire hacia el carburador. Para evitar que el carburador funcione mal, limpie el filtro de aire a menudo. Límpielo con más frecuencia cuando el motor funcione en lugares donde haya mucho polvo.

⚠ ADVERTENCIA

No utilice nunca gasolina ni disolventes de bajo punto de inflamación para limpiar los elementos del filtro del motor porque podría causarse una explosión o incendio.

PRECAUCION

No haga funcionar el motor sin el filtro de aire. Resultará en un rápido desgaste del motor.

1. Extraiga la cubierta del filtro de aire desenganchando las dos lengüetas superiores de la parte superior de la cubierta del filtro de aire y las dos lengüetas inferiores.

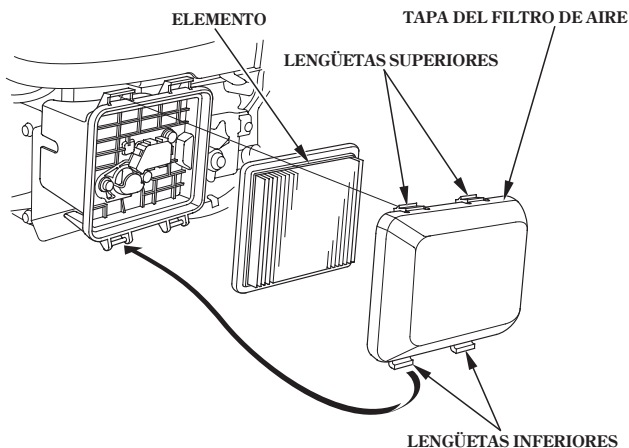

2. Extraiga el elemento. Compruebe con cuidado el elemento para ver si tiene agujeros o roturas y reemplácelo si está dañado.



3. Golpee ligeramente durante varias veces el elemento de papel contra una superficie dura para eliminar el exceso de suciedad; o aplíquele aire comprimido desde su interior hacia afuera. No trate nunca de cepillar el filtro para eliminar la suciedad porque el cepillo meterá a la fuerza la suciedad en las fibras del elemento. Cambie el elemento si estuviese excesivamente sucio.
4. Instale el elemento y la cubierta de filtro de aire.

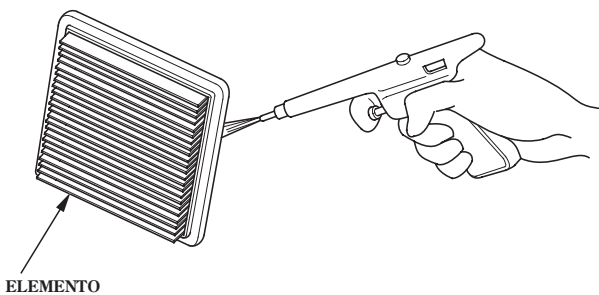



3. Inspección del freno del volante de motor (tipos aplicables)

1. Extraiga la cubierta superior extrayendo los tres tornillos de autoenrosque (sólo el tipo con cubierta superior).
2. Extraiga el arrancador de retroceso sacando las tres tuercas de 6 mm.
3. Extraiga el depósito de combustible teniendo cuidado de no desconectar el tubo de combustible del depósito de combustible y válvula de combustible, y manteniendo el depósito de combustible en una posición nivelada.

[TIPO CON CUBIERTA SUPERIOR]

TORNILLOS DE AUTOENROSQUE

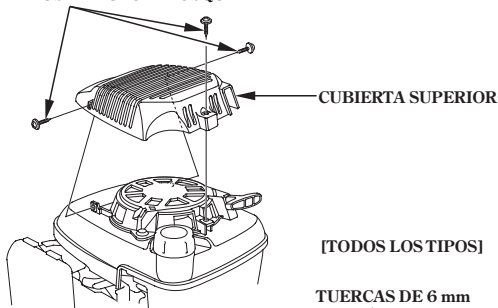

[TODOS LOS TIPOS]

TUERCAS DE 6 mm

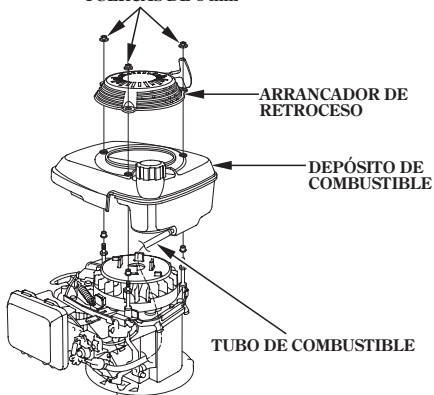



4. Compruebe el espesor de las zapatas del freno. Si es de menos de 3 mm, lleve el motor a un concesionario Honda autorizado.

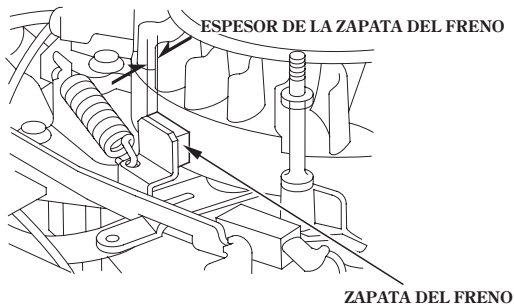

5. Instale el depósito de combustible y el arrancador de retroceso, y apriete bien las tres tuercas de 6 mm.
6. Instale la cubierta superior, y apriete con seguridad los tres tornillos de autoenrosque (sólo el tipo con cubierta superior).





4. Mantenimiento de la bujía

Bujía recomendada:

GCV135E : BPR4ES (NGK)

GCV160E : BPR5ES (NGK)

Para cortacéspedes flotantes:

GCV135E/GCV160E: BPR6ES (NGK)

PRECAUCION

No utilice nunca una bujía cuya gama térmica no sea apropiada.

Para asegurar una operación adecuada del motor, la bujía debe tener una luz adecuada y estar libre de depósitos.

1. Retire el capuchón de la bujía y use una llave de bujía para extraerla.

▲ ADVERTENCIA

Si el motor hubiese estado funcionando, el silenciador estará muy caliente. Tenga cuidado de no tocar el silenciador.

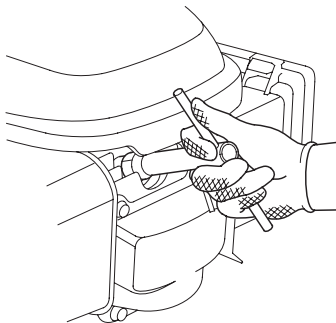



2. Inspeccione visualmente la bujía. Descarte la bujía si tiene desgaste aparente o si el aislador está partido o rajado. Limpie la bujía con un cepillo de alambre si se debe volver a utilizar.

3. Medir la separación entre electrodos con un medidor de espesores. Corrija la separación, si fuese necesario, doblando el electrodo lateral.

La separación deberá ser de:

0,7 – 0,8 mm

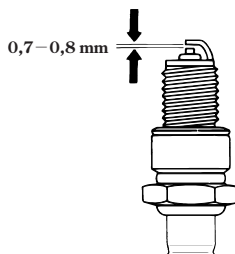

4. Compruebe que las arandelas de las bujías se encuentren en buenas condiciones, y enrosque las bujías a mano para evitar un enrosque cruzado.

5. Después de haber asentado a mano las bujías nuevas, apriete con una llave de bujía para comprimir las arandelas.

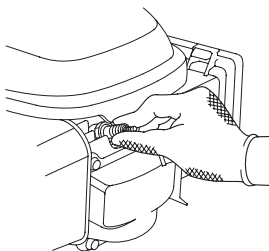

NOTA:

Cuando instale una bujía nueva, apriétela 1/2 vuelta, después de que se asiente, para comprimir su arandela. Cuando vuelva a instalar una bujía usada, apriétela entre 1/8 y 1/4 de vuelta, después de que se asiente, para comprimir la arandela.

PRECAUCION

La bujía debe estar firmemente apretada. Un apriete de bujía inadecuado ocasionará que la bujía se caliente demasiado y puede dañar el motor.





5. Mantenimiento del parachispas (tipos aplicables)

▲ ADVERTENCIA

Si el motor ha estado funcionando, el silenciador estará muy caliente. Permita que se enfríe antes de proseguir.

PRECAUCION

El parachispas deberá inspeccionarse cada 100 horas para mantener su eficacia.

1. Extraiga el protector del silenciador extrayendo los tres pernos de 6 mm.
2. Extraiga el parachispas del silenciador extrayendo los dos tornillos. (Teniendo cuidado para no dañar la malla metálica.)

NOTA:

Comprobar si hay depósitos de carbonilla alrededor del orificio de escape y del parachispas de escape. Limpiarlos si los hubiese.

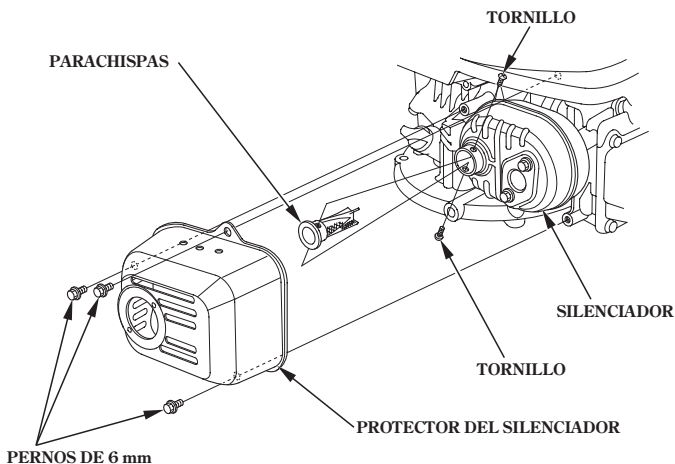



3. Utilice un cepillo para quitar las acumulaciones de carbonilla de la malla del parachispas.

PRECAUCION

Tenga cuidado de no dañar la malla del parachispas.

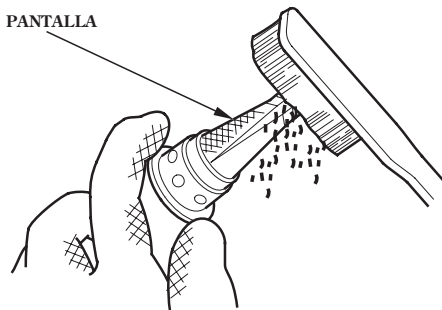

NOTA:

El parachispas no debe estar roto ni agujereado. Cámbielo si fuese necesario.

4. Instale el parachispas y el silenciador en el orden inverso al de su desmontaje.





7 TRANSPORTE/ALMACENAMIENTO

▲ ADVERTENCIA

Cuando transporte el motor, coloque la válvula en la posición cerrada y mantenga el nivel del motor para prevenir que el combustible se derrame. El vapor de combustible o el combustible derramado pueden encenderse.

▲ ADVERTENCIA

La gasolina es altamente inflamable y explosiva bajo ciertas condiciones. No fume ni permita la presencia de fuego ni chispas en el lugar.

Antes de almacenar el aparato durante mucho tiempo;

1. Cerciórese que el lugar de almacenamiento se encuentre sin excesiva humedad y polvo.
2. Drene el depósito de combustible y el carburador en un recipiente adecuado para gasolina.
 - A. Cierre la válvula de combustible.
 - B. Afloje el perno de drenaje del carburador 1–1 1/2 vueltas y drene el carburador.
 - C. Abra la válvula del combustible girándola a la posición ON y drene el combustible del depósito de combustible en el recipiente.
 - D. Vuelva a apretar el perno de drenaje del carburador de modo que la cámara del flotador no pueda combarse, y cierre la válvula del combustible girándola a la posición OFF.

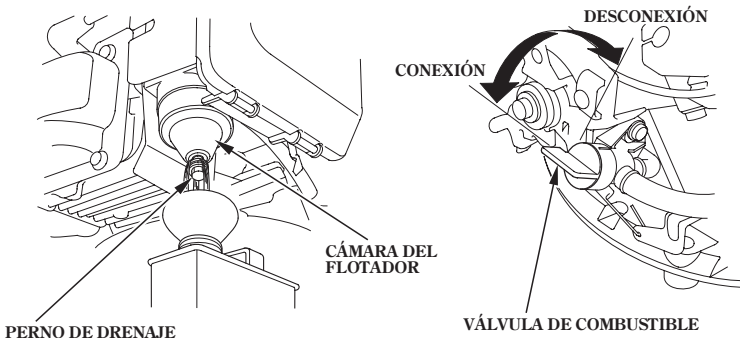



3. Si no puede efectuar el drenaje del carburador:
 - A. Vacíe el depósito de combustible en un recipiente homologado para gasolina empleando un sifón manual de venta en los establecimientos del ramo.
 - B. Tenga el motor en marcha hasta que se pare al terminarse el combustible.
4. Cambie el aceite de motor (vea la página 20).
5. Tire lentamente de la cuerda del arrancador hasta que note resistencia. De este modo se cierran las válvulas, y se protegen contra el polvo y la corrosión.

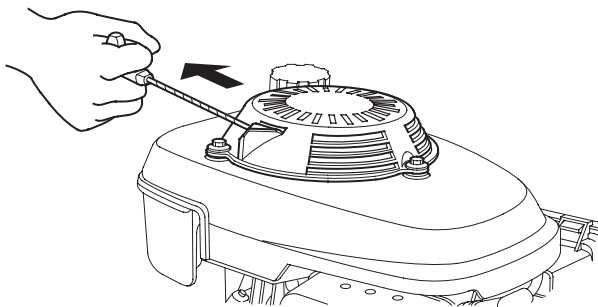

6. Revista con una capa fina de aceite las partes que pueden oxidarse. Cubra el motor y guárdelo sobre una superficie nivelada en un lugar seco y exento de polvo.





8 LOCALIZACIÓN DE AVERÍAS

Cuando no pueda arrancarse el motor:

1. ¿Está la válvula del combustible en la posición ON?
2. ¿Hay combustible en el depósito de combustible?
3. ¿Llega la gasolina al carburador?

Para comprobarlo, afloje el perno de drenaje del carburador 1-1 1/2 vueltas con la válvula del combustible en la posición ON (vea la página 29).

▲ ADVERTENCIA

Si se derramase algo de combustible, cerciórese de que la zona donde se derramó esté seca antes de probar las bujías o poner en marcha el motor. El valor de combustible o el combustible derramado puede incendiarse.

4. ¿Esta la palanca de control correctamente situada (consulte la página 11)?
5. ¿Está la palanca del freno del volante de motor situada en la posición RELEASED (consulte la página 12)? (tipos aplicables)
6. ¿Está la bujía en buen estado (consulte la página 25)?
7. Si el motor todavía no arranca, lleve el motor a un concesionario Honda autorizado.

9 ESPECIFICACIONES

Modelo	GCV135E	GCV160E
Código de descripción de equipo motorizado	GJAFE	GJAAE
Longitud	351 mm	367 mm
Anchura	331 mm	331 mm
Altura	340 mm	360 mm
Masa en seco [peso]	10,7 kg	10,5 kg





Modelo	GCV135E	GCV160E
Tipo de motor	4 tiempos, levas en cabeza, 1 cilindro	
Cilindrada	135 cm ³	160 cm ³
Calibre × Carrera	64,0 × 42,0 mm	64,0 × 50,0 mm
Potencia neta (de acuerdo con la norma SAE J1349*)	2,6 kW (3,5 PS)/ 3.600 min ⁻¹ (rpm)	3,3 kW (4,5 PS)/ 3.600 min ⁻¹ (rpm)
Par motor neto máx. (de acuerdo con la norma SAE J1349*)	6,9 N·m (0,70 kgf·m)/ 2.500 min ⁻¹ (rpm)	9,4 N·m (0,96 kgf·m)/ 2.500 min ⁻¹ (rpm)
Sistema de enfriamiento	Aire forzado	
Sistema de encendido	Magneto transistorizado	
Rotación del eje de la toma de fuerza	Hacia la izquierda	
Capacidad del depósito de combustible	0,77 L	0,91 L
Capacidad de aceite de motor	0,55 L	
Aceite de motor	SAE 10W-30, API SE o posterior	
Bujía	BPR4ES (NGK)	BPR5ES (NGK)
para cortacéspedes flotantes	BPR6ES (NGK)	

* La potencia nominal del motor indicada en este documento es la potencia de salida neta probada en un modelo de motor fabricado en serie y medida conforme a la norma SAE J 1349 a 3.600 rpm (potencia neta) y a 2.500 rpm (par motor neto máx.). La potencia de salida de los motores de fabricación en serie puede variar respecto a este valor.

La potencia de salida real del motor instalado en el vehículo final variará dependiendo de numerosos factores, entre los que destacan la velocidad de funcionamiento aplicada al motor, las condiciones medioambientales, el mantenimiento y otras variables.

NOTA:

Las especificaciones pueden variar de acuerdo a los tipos, y están sujetas a cambios sin previo aviso.

