

Belangrijkste inspectiepunten :

1 2 4 5 9 10

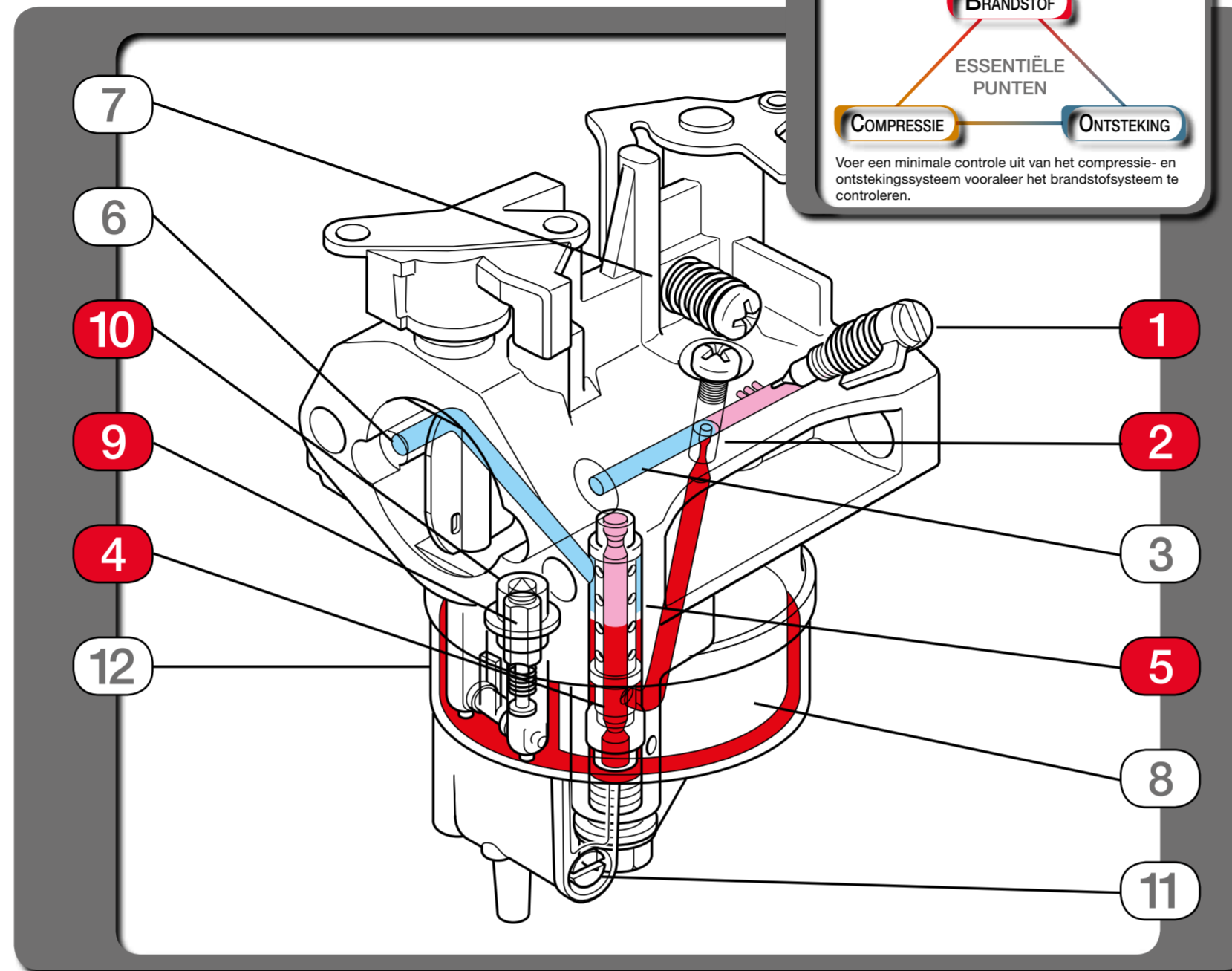

Luchtstroom      Benzinetraject      Mengsel

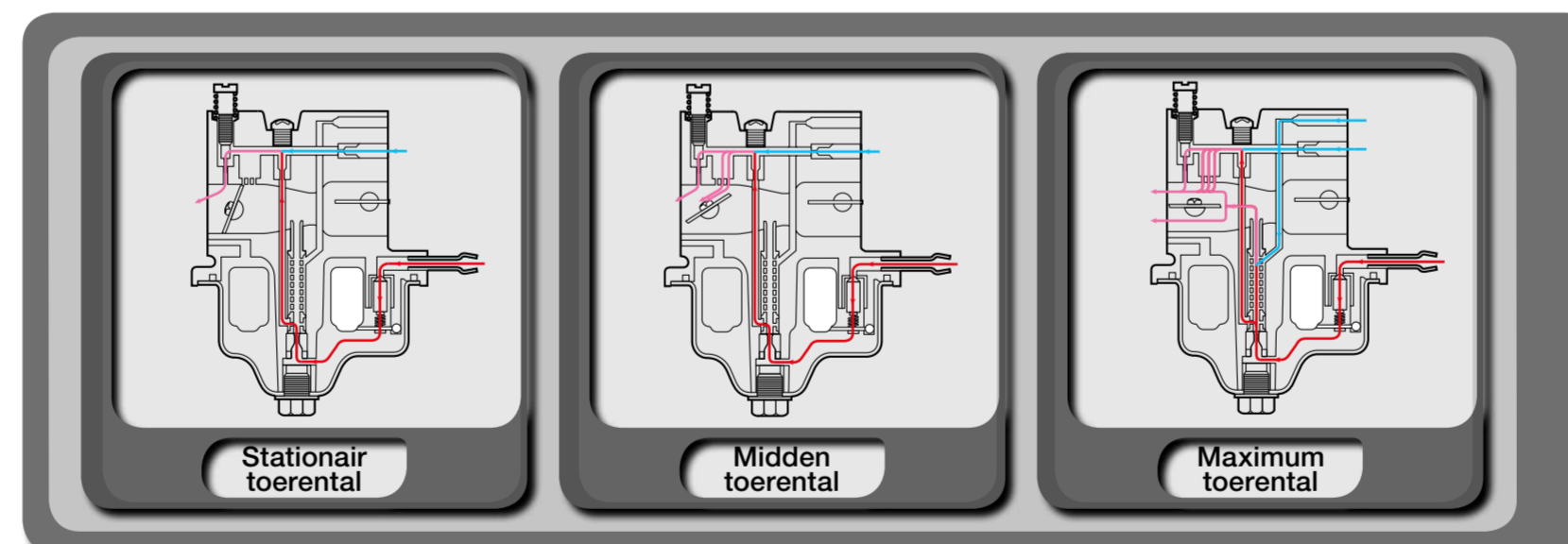

**Gebruik van carburateur reinigingskit (Kit No.07JPZ-0010001)**  
Carburateur reinigingskit voor het verwijderen van vuil.

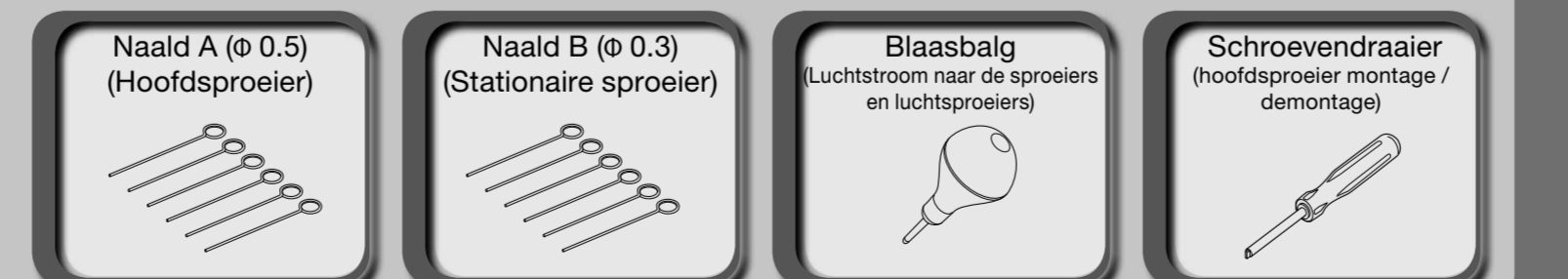

- Stationair toerental onstabiel
- Weinig vermogen bij lage toerentallen

1 Luchtregelschroef verontreinigd. Verwijder vuil. Vervang luchtregelschroef.

2 Stationaire sproeier verontreinigd. Verwijder vuil.

3 Stationaire luchtsproeier verontreinigd. Verwijder vuil.

- Startproblemen
- Motor start maar slaat weer af

4 Hoofdsproeier verontreinigd. Verwijder vuil. Gebruik naald A (Ø 0.5) om te reinigen.

5 Mengbuis verontreinigd. Verwijder vuil.

6 Hoofdlichtsproeier verontreinigd. Verwijder vuil.

7 Smoorklep-aanslagschroef slecht afgesteld. Stel stationair toerental correct af.

8 Onregelmatige/onjuiste werking van de vlotter. Verwijder vuil rond vlotterpen.

- Benzine loopt over
- Brandstof lekkage

9 Vlotternaald versleten/vervuild. Verwijder vuil/vervang vlotternaald.

10 Klepzitting verontreinigd. Verwijder vuil.

- Het toerental stijgt niet
- Weinig vermogen bij hoge toerentallen
- Toerental onstabiel

1 Luchtregelschroef verontreinigd. Verwijder vuil. Vervang luchtregelschroef.

2 Stationaire sproeier verontreinigd. Verwijder vuil.

3 Stationaire luchtsproeier verontreinigd. Verwijder vuil.

4 Hoofdsproeier verontreinigd. Verwijder vuil.

5 Mengbuis verontreinigd. Verwijder vuil.

6 Hoofdlichtsproeier verontreinigd. Verwijder vuil.

11 Bij opslag van de motor (meer dan 3 maanden). Laat de benzine af van de vlotterkamer door de motor te laten draaien tot hij stilvalt of door de aflatstop te verwijderen wanneer de motor niet draait.

12 Controle van de vlotterkamer. Water in de vlotterkamer kan leiden tot motorbreuk. Verwijder de vlotterkamer en reinig of vervang.

**Vervanging van de luchtregelschroef en begreningskap**

Luchtregelschroef breekt op het nauwste punt

Wanneer de kap verwijderd is, breekt de luchtregelschroef af aan de basis. Plaats een passende rubberen slang over de resterende schroef en verdraai deze om de rest van de schroef te verwijderen.

Breng LOCTITE 638 aan

LUCHTREGELSCHROEF      BEGRENINGSKAP

Plaats een nieuwe luchtregelschroef en monteer deze in de opgegeven positie (zie shop manual). Plaats dan een nieuwe begreningskap met LOCTITE 638.