

Kontrollpunkt :

1 2 4 5 9 10

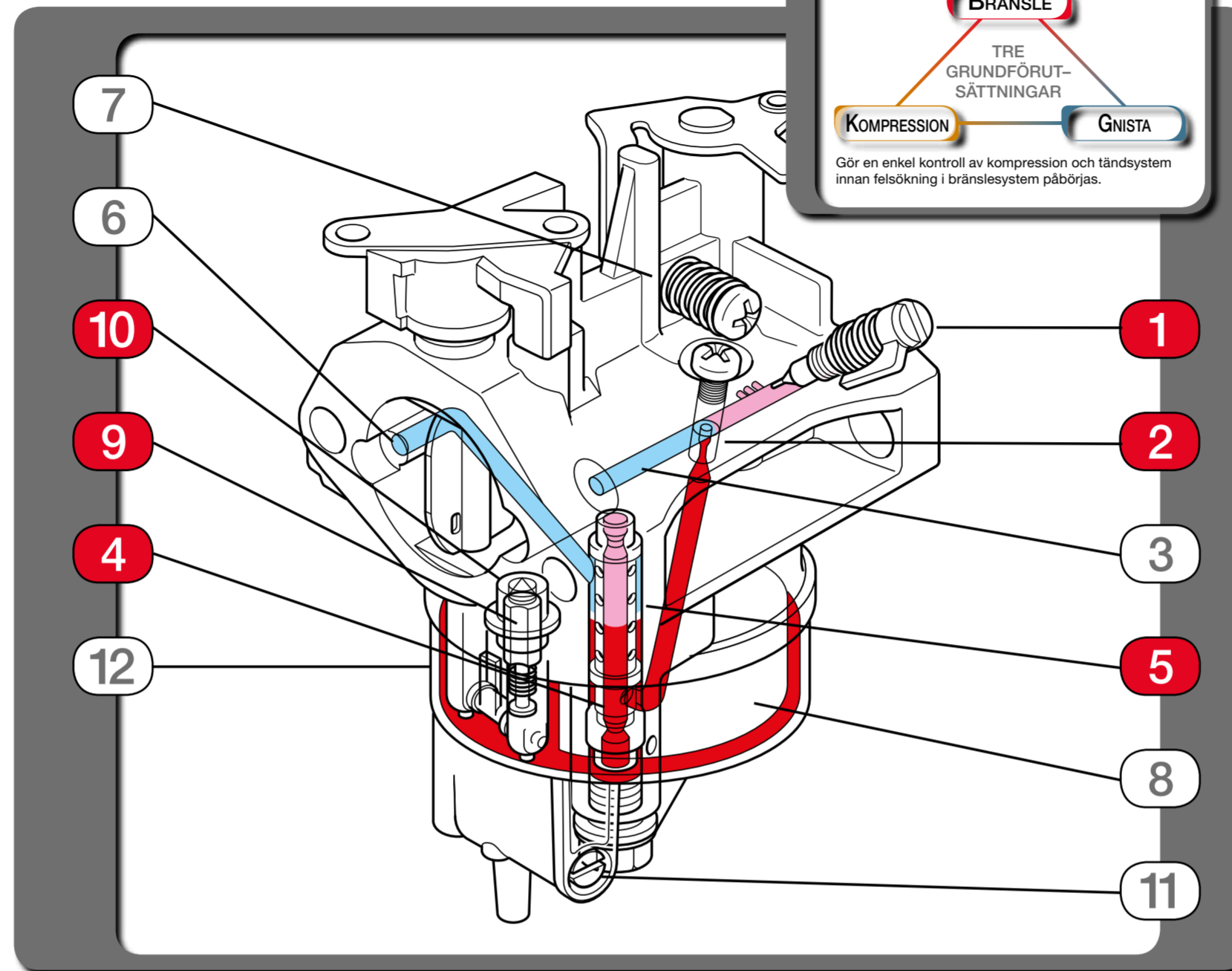

Luftflöde      Bränsleflöde      Blandning

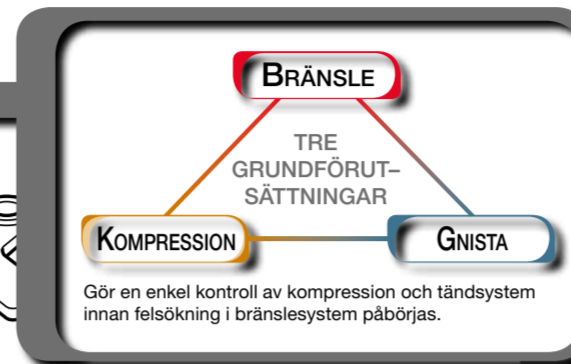
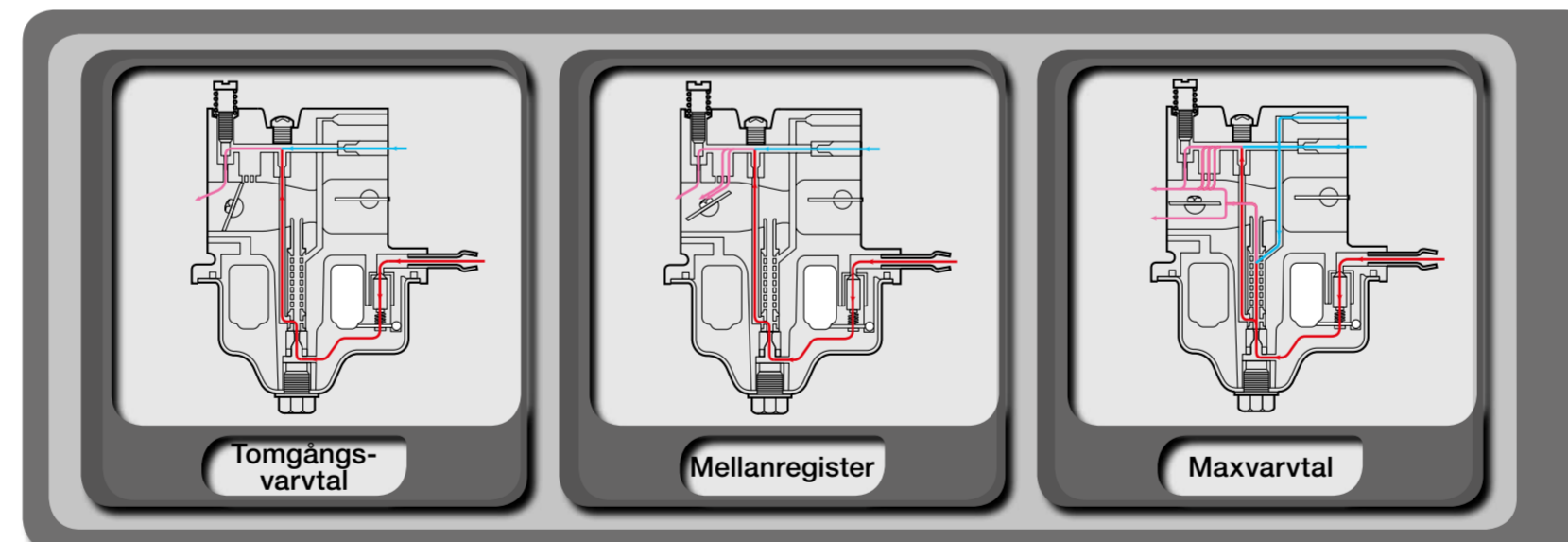

**Rengöringssats till förgasare (Art. Nr. 07JPZ-0010001)**  
Rengöringssatsen gör det lättare att rengöra inuti förgasaren.

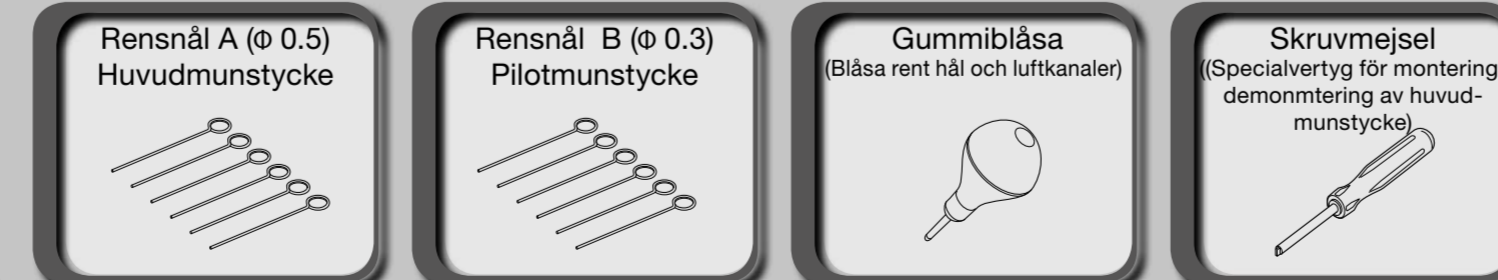

- Ojämnt tomgångsvarvtal
- Orkeslös vid lågvarvtal

- 1** Pilotskruv igensatt. Avlägsna främmande material. Byt pilotskruv.
- 2** Pilotmunstycke igensatt. Avlägsna främmande material.
- 3** Pilotmunstyckets luftkanal igensatt. Avlägsna främmande material.

- Motorn startar ej
- Svårstartad
- Motorn startar men stannar direkt

- 4** Huvudmunstycke igensatt. Avlägsna främmande material. Använd rensnål A (Ø 0.5) för att rensa.
- 5** Sugmunstycke igensatt. Avlägsna främmande material.
- 6** Sugmunstyckets luftpassage igensatt. Avlägsna främmande material.
- 7** Förgasarspjällets stoppskruv feljusterad. Ställ in rätt tomgångsvarvtal.
- 8** Flottören rör sig inte obehindrat. Avlägsna främmande material från flottörled.

- Flödar över
- Läcker bensin

- 9** Flottörnål sliten eller har beläggningar. Avlägsna främmande material.
- 10** Flottörnålssäte slitet eller har beläggningar. Avlägsna främmande material.

- Motorvarvtalet ökar inte
- Dålig prestanda vid högt motorvarvtal
- Ojämn motorgång

- 1** Pilotskruv igensatt. Avlägsna främmande material. Byt pilotskruv.
- 2** Pilotmunstycke igensatt. Avlägsna främmande material.
- 3** Pilotmunstyckets luftkanal igensatt. Avlägsna främmande material.
- 4** Huvudmunstycke igensatt. Avlägsna främmande material.
- 5** Sugmunstycke igensatt. Avlägsna främmande material.
- 6** Sugmunstyckets luftpassage igensatt. Avlägsna främmande material.

- 11** För längre förvaring av motorn (mer än 3 månader). Töm flottörhuset på bensin genom att köra motorn tills den stannar eller öppna dräneringsskruv när motorn är avstängd.

- 12** Kontroll av flottörhus. Vatten i flottörhus kan orsaka motorproblem. Demontera flottörhus och rengör eller byt ut.

### Byte av pilotskruv och plombering

Pilotskruven bryts vid dess försvägning

När plomberingen tas bort bryts halva pilotskruven av. Trä en passande gummislang över den avbrutna delen och skruva ut.

Montera ny pilotskruv och justera till angivet läge. (Kontrollera antal varv som pilotskruv skall skruvas ut från bottenläge). Montera därefter ny plombering med Loctite 638.