

◆ Проблемы запуска двигателя

Главный жиклер засорен

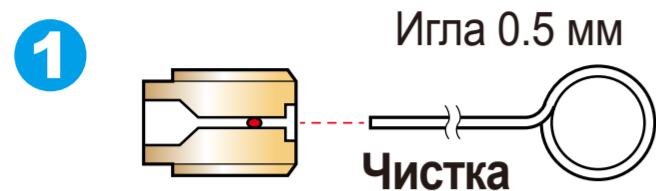

Пилотный жиклер засорен

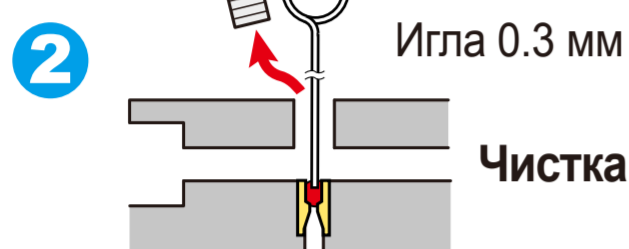

◆ Двигатель заводится и глохнет

Двигатель заводится и глохнет

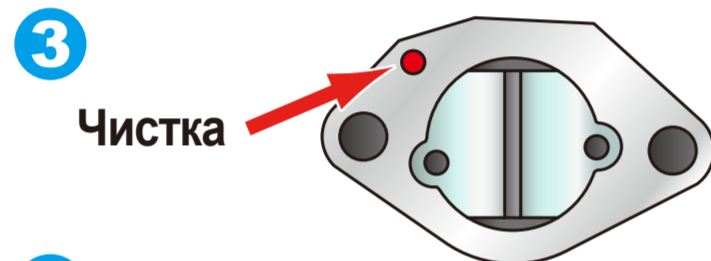

Поплавок не двигается

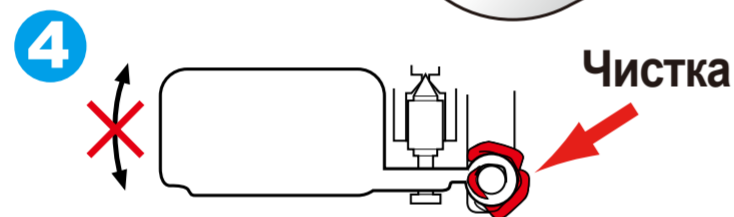

◆ Нестабильные холостые обороты

Недостаточное открытие дроссельной заслонки



Засорен жиклер холостого хода

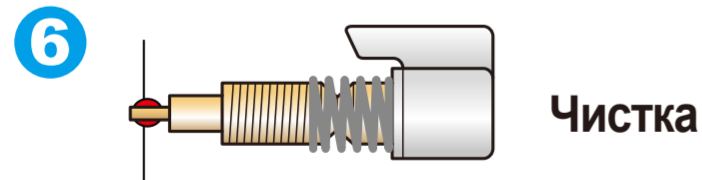

◆ Нестабильные обороты при малой нагрузке

Засор отверстий впрыска

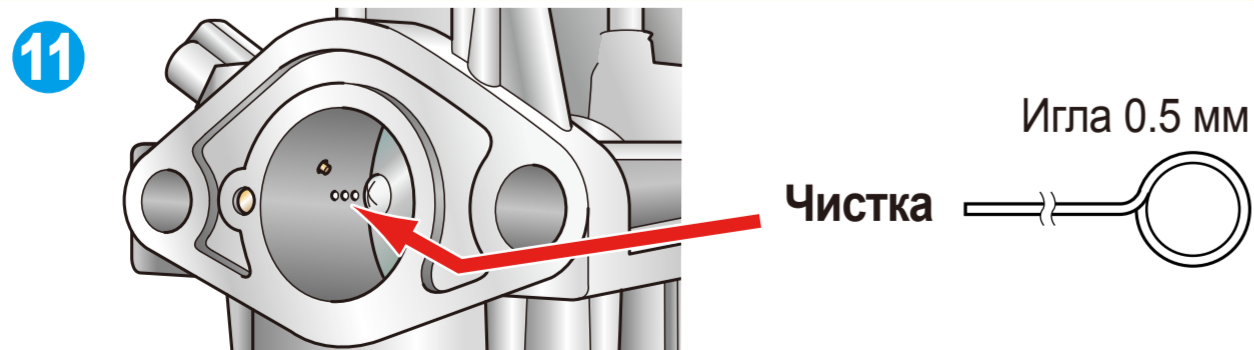

— : Воздух — : Топливо — : Смесь

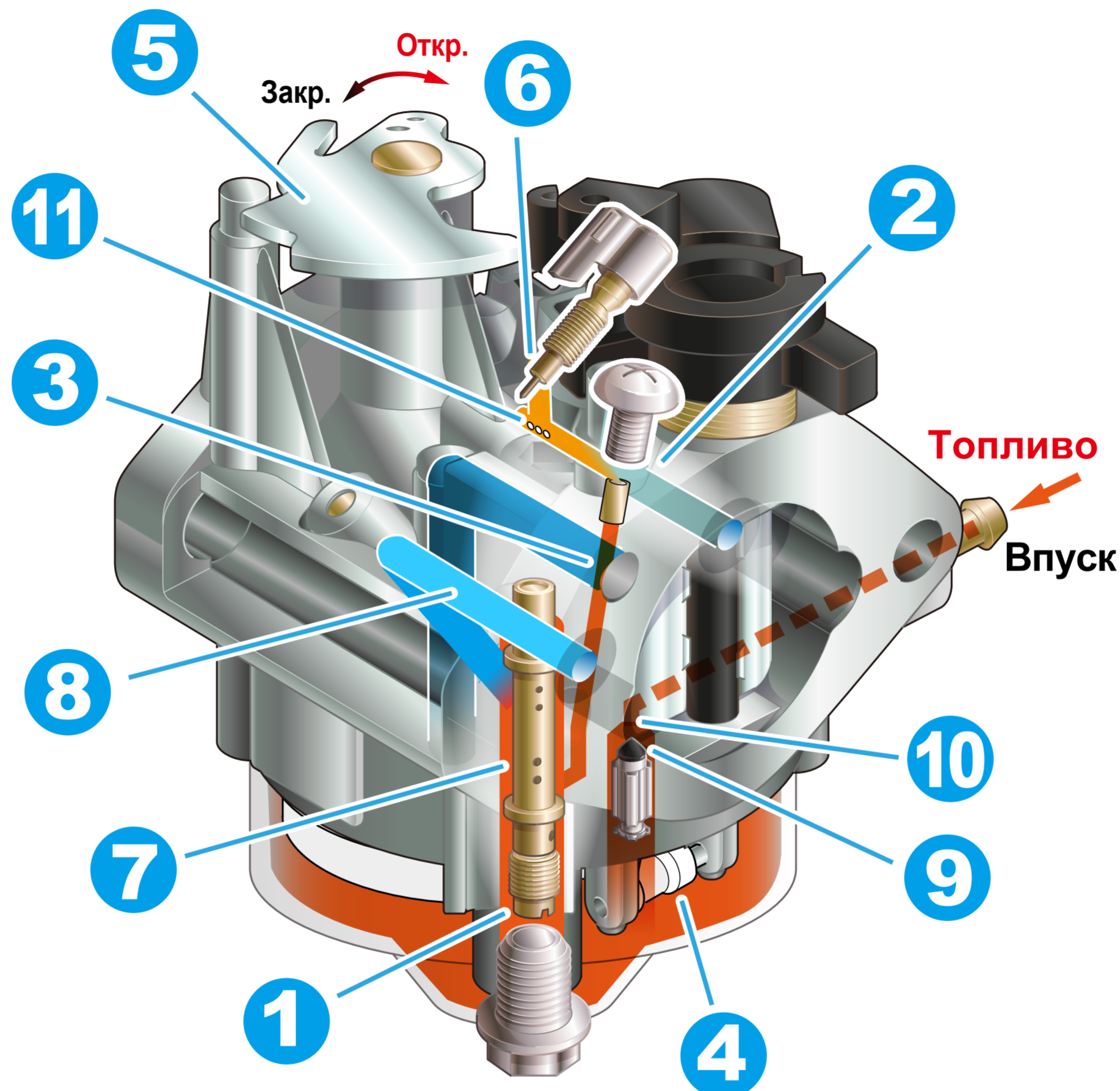

◆ Низкая производительность на высоких оборотах

Диффузионная трубка засорена

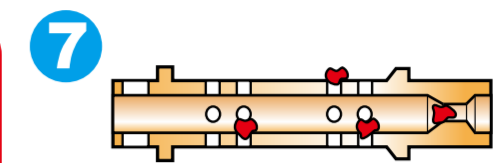

Воздушный канал засорен

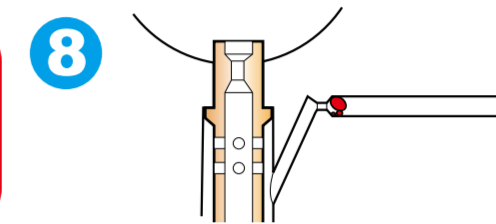

Воздушный канал пилотного жиклера засорен

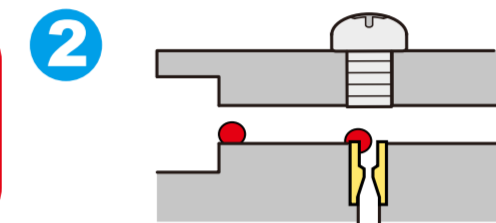

◆ Перетекание топлива

Игла клапана поплавка изношена или засорена

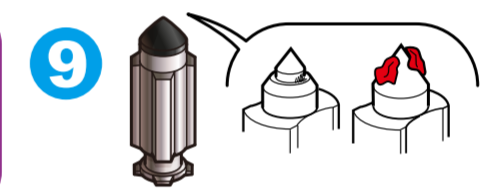

Седло клапана поплавка засорено

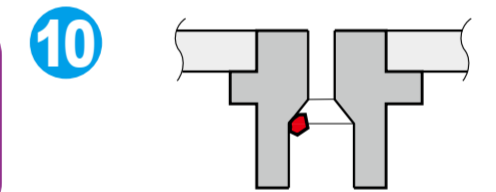

Замена винта холостого хода (если есть)

После снятия колпачка, винт холостого хода ломается в середине резьбы. Оберните подходящей резиновой трубкой оставшуюся резьбу и выверните.

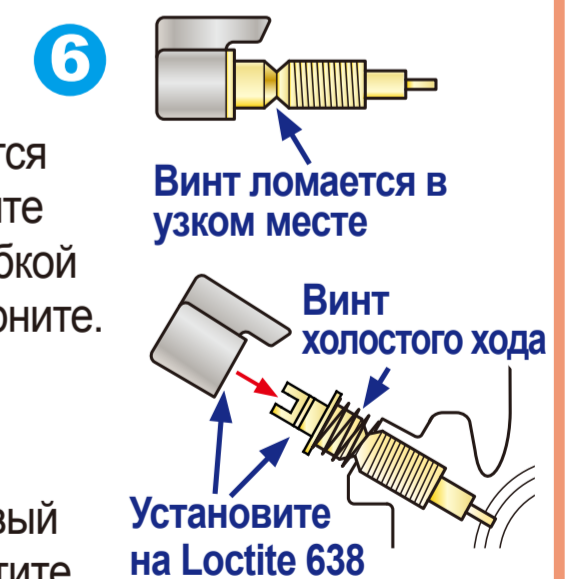

Установите и заверните новый винт холостого хода, выкрутите на необходимое количество оборотов. Затем установите колпачок с ограничителем на Loctite 638.

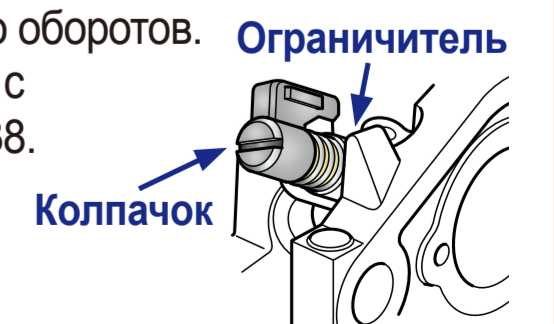

Перед проведением работ прочтите инструкцию по ремонту.

Набор для чистки карбюратора

Игла 0.3 мм (для очистки пилотного жиклера)	Игла 0.5 мм (для очистки главного жиклера)	Отвертка (для главного жиклера)
07JPZ-0010101		07JPZ-0010201