

HONDA

NABÍJEČKA BATERIÍ

ČESKY

CV7285Z

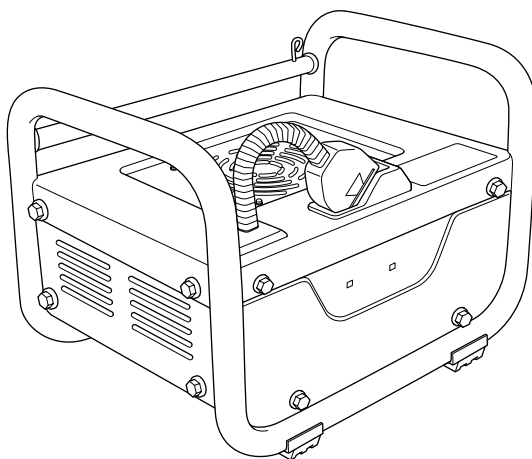

NÁVOD K OBSLUZE ORIGINALNÍ NÁVOD

©2022 Honda Motor Co., Ltd. – Všechna práva vyhrazena

CV7285Z
3K8A0C020
00X3K-8A0-C020

Vytištěno v Číně

UMÍSTĚNÍ BEZPEČNOSTNÍCH ŠTÍTKŮ

Obrázek 1

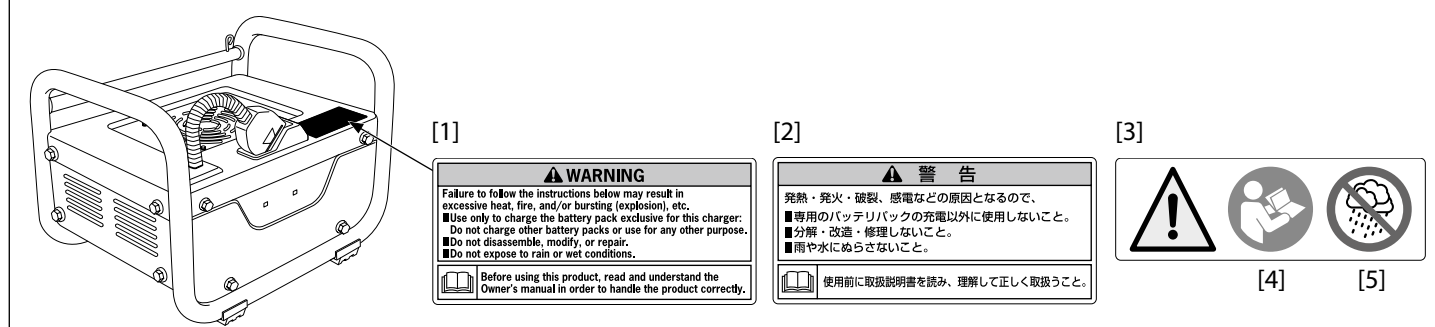

- [1] Modely pro Severní Ameriku a Austrálii
- [2] Modely pro Japonsko
- [3] Modely pro Evropu a další země
- [4] Před použitím si přečtete uživatelskou příručku.
- [5] Nevystavujte dešti nebo moku.

UMÍSTĚNÍ SOUČÁSTÍ A OVLÁDACÍCH PRVKŮ

Obrázek 2

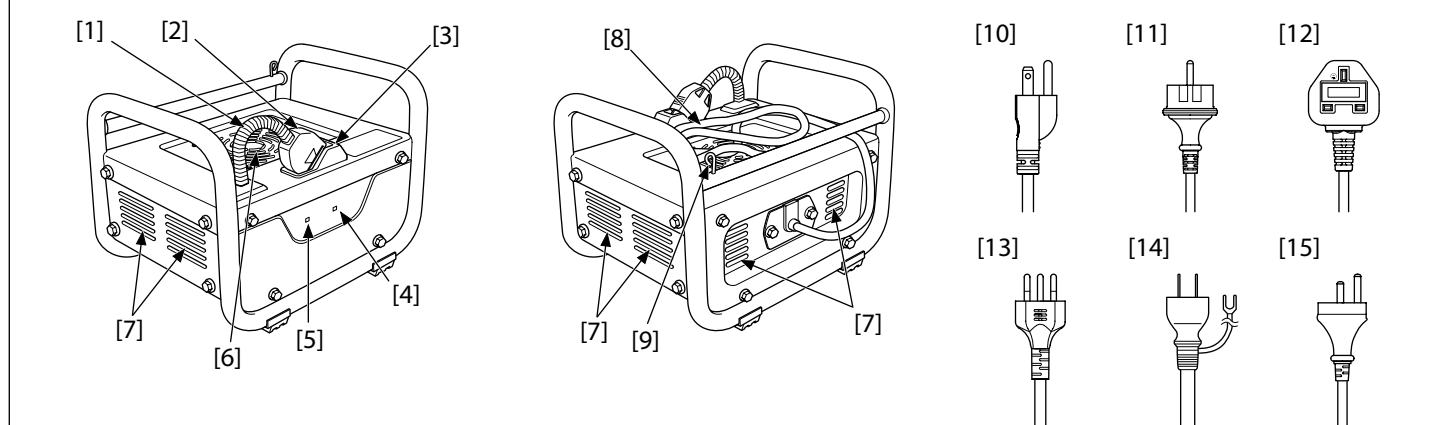

- [1] Nabíjecí kabel
- [2] Nabíjecí konektor
- [3] Držák nabíjecího konektoru
- [4] ERROR Indicator
- [5] POWER Indicator
- [6] Sací port
- [7] Výfukový port
- [8] AC kabel
- [9] Držák AC zástrčky
- [10] Zástrčka AC (pro Severní Ameriku)
- [11] Zástrčka AC (pro Evropu)
- [12] Zástrčka AC (pro Spojené království)
- [13] Zástrčka AC (pro Švýcarsko)
- [14] Zástrčka AC (pro Japonsko)
- [15] Zástrčka AC (pro Austrálii)

POSTUP NABÍJENÍ

Obrázek 3

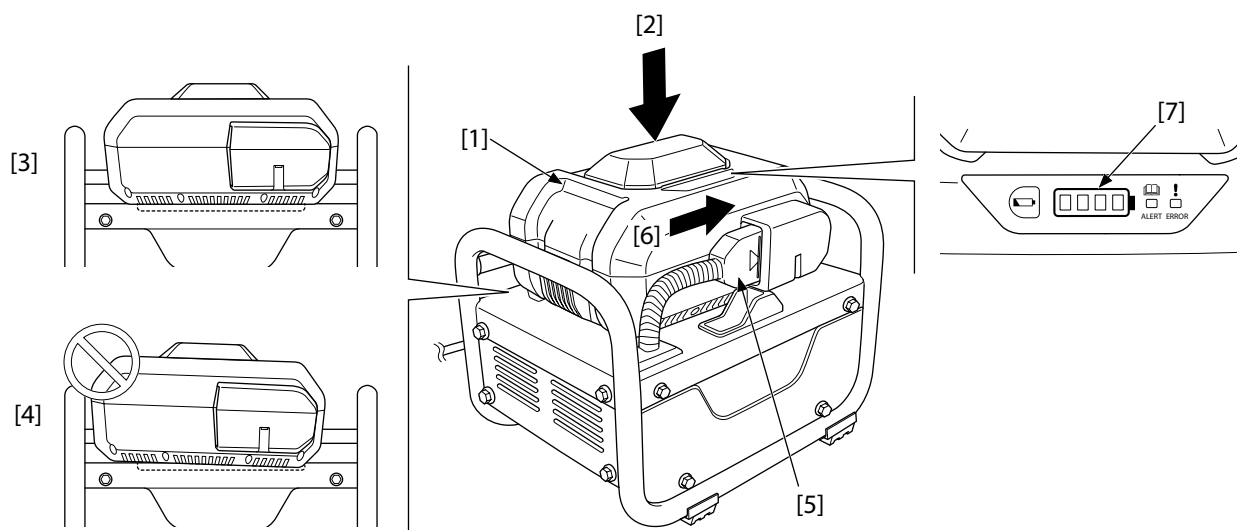

- [1] Baterie
- [2] Vložte baterii do vybrání ve středu nabíječky baterií.
- [3] Správně (baterie se vejde do prohlubně)
- [4] Špatně
- [5] Nabíjecí konektor
- [6] Připojte nabíjecí konektor ke konektoru baterie.
- [7] Indikátor úrovně nabití

IDENTIFIKACE NABÍJEČKY BATERIE

Obrázek 4

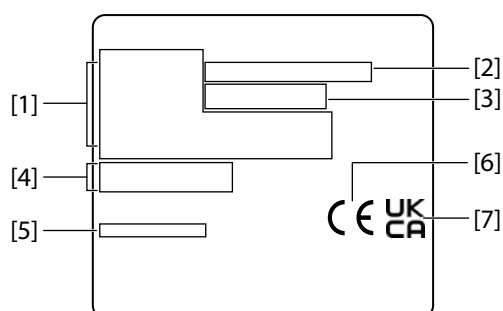

- [1] Jméno a adresa výrobce.
- [2] Jméno a adresa dovozce v EU.
- [3] Jméno a adresa dovozce ve Spojeném království.
- [4] Model – typ
- [5] Sériové číslo
- [6] Označení CE (pro země EU)
- [7] Označení UKCA (pro Spojené království)

MEMO

ÚVOD

Děkujeme vám, že jste se rozhodli pro nabíječku značky Honda. Tento návod obsahuje informace o jejím používání; pozorně si návod přečtěte, než nabíječku začnete používat.

Pokud budete mít nějaký problém nebo dotazy týkající se vašeho výrobku, obraťte se na odborný servis.

Výrobek vyobrazený v tomto návodu k použití se nemusí shodovat s vaším skutečným výrobkem.

Tuto příručku je třeba považovat ze součást nabíječky a při případném prodeji ji předejte společně s nabíječkou.

Seznamte se se záručními podmínkami, musíte být srozuměni s jejich obsahem a závazky vlastníka. Tyto záruční zásady jsou uvedeny v návodu k použití pohonné jednotky DC Honda.

OBSAH

| | |
|--|---|
| ÚVOD | 1 |
| BEZPEČNOSTNÍ UPOZORNĚNÍ | 1 |
| BEZPEČNOST NABÍJEČKY | 1 |
| DŮLEŽITÉ BEZPEČNOSTNÍ INFORMACE | 1 |
| UMÍSTĚNÍ BEZPEČNOSTNÍCH ŠTÍTKŮ | 2 |
| UMÍSTĚNÍ SOUČÁSTÍ A OVLÁDACÍCH PRVKŮ | 2 |
| NEŽ ZAČNETE | 2 |
| KDE NABÍJET | 2 |
| O ZDROJI NAPÁJENÍ | 3 |
| DOBA NABÍJENÍ | 3 |
| BEZPEČNOSTNÍ POKYNY PRO NABÍJENÍ | 3 |
| POSTUP NABÍJENÍ | 3 |
| PŘEVOZ | 3 |
| ČIŠTĚNÍ | 3 |
| SKLADOVÁNÍ | 3 |
| ODSTRAŇOVÁNÍ POTÍŽÍ | 4 |
| PARAMETRY | 4 |
| LIKVIDACE | 4 |
| REFERENČNÍ INFORMACE | 4 |

BEZPEČNOSTNÍ UPOZORNĚNÍ

Vaše bezpečnost i bezpečnost dalších osob je velmi důležitá. V této příručce naleznete různá důležitá bezpečnostní upozornění. Důkladně si tato bezpečnostní upozornění přečtěte. Obsahují informace, které vás varují před možnými riziky, při kterých by mohlo dojít k poranění vás nebo jiných osob. Před každým bezpečnostním upozorněním je zobrazen výstražný symbol  a jeden ze tří výrazů NEBEZPEČÍ (DANGER), VAROVÁNÍ (WARNING) nebo UPOZORNĚNÍ (CAUTION). Výstražná označení znamenají:

NEBEZPEČÍ

Pokud nedodržíte pokyny, budete USMRČENI nebo VÁŽNĚ ZRANĚNI.

VAROVÁNÍ

Pokud nedodržíte pokyny, můžete být USMRČENI nebo VÁŽNĚ ZRANĚNI.

VÝSTRAHA

Pokud nedodržíte pokyny, můžete být ZRANĚNI.

V příručce naleznete i další důležité informace označené výrazem POZNÁMKA.

To znamená:

UPOZORNĚNÍ

Informace, které vám pomohou předejít poškození nabíječky, jiného majetku nebo životního prostředí.

BEZPEČNOST NABÍJEČKY

DŮLEŽITÉ BEZPEČNOSTNÍ INFORMACE

1. TYTO POKYNY SI USCHOVEJTE

- Tento návod obsahuje důležité bezpečnostní a provozní pokyny pro modely nabíječky CV7285Z.
- 2. Před použitím nabíječky si přečtěte všechny pokyny a výstražné značky na nabíječce, akumulátoru i zařízení, které akumulátor používá.
- 3. **UPOZORNĚNÍ** – Chcete-li snížit riziko poranění, nabíjejte pouze dobíjecí baterie typu DP72104Z. Jiné typy baterií mohou explodovat a způsobit zranění osob nebo škody na majetku.
- 4. Tato nabíječka není určena pro použití dětmi nebo osobami s tělesnými, smyslovými nebo duševními omezeními nebo nedostatkem zkušeností či znalostí. Nedovolte dětem hrát si s touto nabíječkou.
- 5. Nabíjejte pouze lithium-iontové akumulátory Honda s kapacitou 10 Ah a 80 články. Nabití baterie musí odpovídat nabíjecímu napětí baterie nabíječky. Nenabíjejte nedobíjecí akumulátory. Jinak hrozí nebezpečí požáru a exploze.
- 6. Pokračující používání nabíječky za nevhodných podmínek může vést k požáru nebo zásahu elektrickým proudem, který vás může usmrtit nebo vážně zranit.
 - Kouř, zvláštní zápach nebo nadměrné horko
 - Do nabíječky pronikla voda nebo kovové předměty
 Pokud si všimnete této situace, odpojte konektor AC. Pak se spojte se servisním prodejcem.

7. Změna, demontáž nebo oprava nabíječky může vést k požáru nebo zásahu elektrickým proudem, který vás může usmrtit nebo vážně zranit.
Nabíječku neupravujte. Také ji nedemontujte a neopravujte vlastními silami.
Demontáž a opravy vyžadují specializované znalosti, spojte se se servisním prodejcem.
 8. Než použijete nabíječku, musejí osoby, které používají elektronické zdravotnické prostředky, ověřit, zda to může mít vliv na tento prostředek. Elektromagnetické záření vznikající při nabíjení může mít vliv na provoz elektronických zdravotnických prostředků a může dojít k usmrcení nebo vážnému zranění. Před nabíjením akumulátoru by se měly osoby s elektronickými zdravotnickými prostředky, jako jsou implantované kardiostimulátory nebo kardioverter-defibrilátory, poradit se svým lékařem nebo výrobcem elektronického zdravotnického prostředku ohledně vlivů nabíjení.
 9. Pokud z akumulátoru uniká elektrolyt nebo nezvyklý zápach, přestaňte jej používat a spojte se se servisním prodejcem. Akumulátor obsahuje hořlavá organická rozpouštědla v elektrolytickém roztoku. Nesprávná manipulace může vést k popálení nebo vážným zraněním.
Pokyny k manipulaci s akumulátorem najdete v návodu k akumulátoru.
- Nenabíjejte, pokud je AC kabel navinutý.
 - Nestůjte na nabíječce a AC kabelu a nestavte na ně těžké předměty.
 - Netahejte a opakovaně neohýbejte AC kabel nebo nabíjecí kabel nadměrnou silou.
 - Nedotýkejte se nabíječky a AC kabelu mokřýma rukama.
 - Nestříkejte na nabíječku a AC kabel vodu a neponořujte je do vody.
 - Nedotýkejte se nabíječky a AC kabelu, pokud je nabíječka nebo AC kabel ponořený do vody během nabíjení. Spojte se se servisním prodejcem.
 - Nenechávejte AC zástrčku zapojenou do zásuvky po konci nabíjení.
 - Netahejte za kabel při vytahování AC zástrčky.
 - Nevystavujte nabíječku nadměrné fyzické síle, například při upuštění nebo nárazech.
 - Nabíječku nepoužívejte k nabíjení jiných akumulátorů než Honda.
Používejte pouze původní akumulátory.
Nabíjení nepůvodního akumulátoru může vést k poškození akumulátoru i nabíječky z důvodu nevhodných ochranných funkcí atd.
 - Nedotýkejte se konektorů akumulátoru kovovými předměty.
Nesprávná manipulace může vést k požáru nebo zásahu elektrickým proudem, který vás může usmrtit nebo vážně zranit.
Dodržujte pokyny a postupy uvedené v tomto návodu.

TYTO POKYNY SI USCHOVEJTE.

Zákazy související s nabíječkou

Nabíječku nepoužívejte v následujících situacích.

- Místa, kde by nabíječka nebyla stabilní
- Místa, kde se vyskytuje hořlavý plyn nebo hořlavé materiály
- Místa, která jsou velmi chladná nebo velmi horká, například přímé sluneční světlo nebo blízkost topení
- Místa vystavená vodě nebo nadměrné vlhkosti
- Místa, kde si s ní mohou hrát děti nebo domácí zvířata

Dodržujte následující pokyny.

- Nenabíjejte akumulátory, pokud hrozí bouřka.
- Nenabíjejte z uvolněné zásuvky.
- Nenabíjejte, pokud je nabíječka, AC kabel nebo elektrická zásuvka poškozená nebo deformovaná.
Pokud je poškozený AC kabel, požádejte servisního prodejce o náhradní.
- Nenabíjejte, pokud je nabíječka, AC kabel nebo elektrická zásuvka poškozená znečištěná, zaprášená nebo rezavá.
- Do jedné zásuvky nezapojujte nadměrné množství napájecích kabelů.

UMÍSTĚNÍ BEZPEČNOSTNÍCH ŠTÍTKŮ

Viz obrázek 1 na straně II.

Pro informaci jsou na nabíječce umístěny bezpečnostní štítky. Tyto bezpečnostní štítky a bezpečnostní pokyny v tomto návodu si pečlivě přečtěte.

UMÍSTĚNÍ SOUČÁSTÍ A OVLÁDACÍCH PRVKŮ

Viz obrázek 2 na straně II.

NEŽ ZAČNETE

KDE NABÍJET

- Rovné plochy v interiéru, kde je nabíječka stabilní
- Suché a dobře odvětrávané místo
- Optimální nabíjení při pokojové teplotě. Rozsah teplot pro nabíjení najdete v oddíle „PARAMETRY“.
– Akumulátory nelze nabíjet při teplotách 5 °C (41 °C) nebo nižších.

O ZDROJI NAPÁJENÍ

| Model | Zdroj napájení |
|------------------------|----------------|
| Pro Severní Ameriku | AC 120 V |
| Pro Evropu a Švýcarsko | AC 230 V |
| Pro Velkou Británii | AC 240 V |
| Pro Japonsko | AC 100 V |
| Pro Austrálii | AC 240 V |

DOBA NABÍJENÍ

Doba nabíjení od nuly do plného nabití: cca 1,5 hodiny

- Nabíjení může trvat déle, když akumulátor nabijete okamžitě po použití ve stanoveném zařízení. Je to tím, že akumulátor musí před nabíjením vychladnout.
- Doba nabíjení u akumulátoru s nízkou teplotou je kratší, protože jeho kapacita pro nabíjení je menší. Když k tomu dojde, lze akumulátor použít také kratší dobu.

BEZPEČNOSTNÍ POKYNY PRO NABÍJENÍ

- Při nabíjení udržujte nabíječku minimálně 50 mm od stěny.
- Při zapojení AC zástrčky do zásuvky je nutné ji zasunout na doraz.
- Nabíječka i AC kabel se při nabíjení mohou zahřát, což ale není neobvyklé.
- Nabíjení se zastaví při výpadku energie.

POSTUP NABÍJENÍ





Kontrola před nabíjením

- Ve vstupním/výstupním portu nabíječky a akumulátoru není žádný cizí předmět.
- Nabíjecí kabel, AC kabel a nabíjený akumulátor nejsou poškozené.
- V nabíjecím konektoru nebo konektoru baterie nejsou žádné nečistoty ani cizí předměty.

Postup pro začátek nabíjení

Viz obrázek 3 na straně III.

- Umístěte nabíječku na rovné a stabilní místo.
- Zapojte zástrčku AC do elektrické zásuvky.
Kontrolka POWER (Napájení) nabíječky bliká.
- Umístěte akumulátor do prohlubně uprostřed nabíječky.
Pokud není akumulátor správně umístěn, nelze akumulátor při nabíjení ochlazovat, takže nabíjení se může přerušit vlivem funkce ochrany proti vysoké teplotě.
- Připojte napájecí konektor ke konektoru baterie.
Všechny kontrolky na nabíječce a akumulátoru se na jednu sekundu rozsvítí.
Pak svítí jen kontrolka POWER (Napájení) nabíječky a automaticky se spustí nabíjení.
Kontrolka úrovně nabití bliká nebo svítí podle stavu nabití.

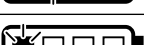
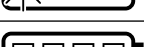
| Zobrazení kontrolky | Úroveň nabití | |
|--|------------------------|-----------|
|  | Plně nabitó. | |
|  | Vysoká ↑ Nízka | Nabíjení. |
|  | | |
|  | | |
|  | | |
|  | Nabíjení se zastavilo. | |

■: Zapnuto, ✨: Bliká, □: Vypnuto

Postup po nabíjení

Když je akumulátor plně nabitý, nabíjení se automaticky zastaví a kontrolka úrovně nabití na akumulátoru zhasne.

- Vyjměte napájecí konektor z konektoru baterie.
Při odpojování napájecího konektoru uchopte konektor baterie a vytáhněte jej ven. Netahejte za nabíjecí kabel.
- Odpojte zástrčku AC z elektrické zásuvky.
- Uložte nabíjecí konektor a AC zástrčku zpět do držáků.

Postup pro zastavení nabíjení

Nabíjení můžete také zastavit a akumulátor vyjmout, než je plně nabitý.

- Vyjměte napájecí konektor z konektoru baterie.
Při odpojování napájecího konektoru uchopte konektor baterie a vytáhněte jej ven. Netahejte za nabíjecí kabel.
- Odpojte zástrčku AC z elektrické zásuvky.
- Uložte nabíjecí konektor a AC zástrčku zpět do držáků.

PŘEVOZ

Před přepravou nabíječky z ní vyjměte akumulátor.

ČIŠTĚNÍ

- Před čištěním vždy odpojte zástrčku AC z elektrické zásuvky.
- Použijte měkký suchý hadřík.

SKLADOVÁNÍ

Před uskladněním nabíječky z ní vyjměte akumulátor a odpojte AC zástrčku z elektrické zásuvky.

ODSTRAŇOVÁNÍ POTÍŽÍ

Ověřte na následujících bodech, kde je porucha. Pokud problém nevyřešíte nebo se příznaky nezlepší, poradte se s autorizovaným servisním prodejcem Honda.

Nabíjení se nespustí

| Příčina | Řešení |
|---|--|
| AC zástrčka není zapojena do elektrické zásuvky. | Zapojte AC zástrčku správně do elektrické zásuvky. |
| Nabíjecí konektor není připojen ke konektoru baterie. | Připojte napájecí konektor správně ke konektoru baterie. |

Nabíjení se zastavilo uprostřed

| Příčina | Řešení |
|--|---|
| Akumulátor se správně neochlazuje, takže nabíjení se zastavilo vlivem funkce ochrany proti vysoké teplotě. | Umístěte akumulátor tak, aby mezi vstupním portem nabíječky a výstupním portem akumulátoru nebyly žádné mezery. |

Kontrolka ERROR (Chyba) svítí

| Příčina | Řešení |
|------------------------------|-------------------------------------|
| Je zapojena ochranná funkce. | Obráťte se na odborný servis Honda. |

PARAMETRY

| Model | CV7285Z | | | | | |
|------------------------------|--------------------------|----|-----|----|----|----|
| Typ | AM | EM | SWM | BM | JM | UM |
| Kód popisu | UAAC | | | | | |
| délka | 272 mm (10,7 in) | | | | | |
| šířka | 352 mm (13,9 in) | | | | | |
| výška | 270 mm (10,6 in) | | | | | |
| Hmotnost | 11,2 kg (24,7 lbs) | | | | | |
| Vstupní napětí | AC 100 V až 240 V | | | | | |
| Vstupní frekvence | 50/60 Hz | | | | | |
| Výstupní napětí | DC 82,8 V | | | | | |
| Výstupní proud | 8,5 A | | | | | |
| Baterie, které lze nabíjet | DP72104Z | | | | | |
| Teplotní rozsah pro nabíjení | 5 až 30 °C (41 až 86 °F) | | | | | |

LIKVIDACE

Pro ochranu životního prostředí nelikvidujte tento výrobek v běžném domovním odpadu. Dodržujte místní zákony a nařízení nebo se poradte o možnosti likvidace s autorizovaným prodejcem Honda.



Nelikvidujte elektrické zařízení spolu s domovním odpadem. Pokud se elektrické spotřebiče likvidují na skládkách nebo zavážkách, hrozí únik látek a jejich reakce a průnik do potravního řetězce, což poškodí lidské zdraví a pohodu. Další informace o likvidaci tohoto výrobku získáte od svého prodejce nebo nejbližší služby pro sběr domovního odpadu.

REFERENČNÍ INFORMACE

Pro USA:

Prohlášení o shodě FCC

Toto zařízení je v souladu s oddílem 15 pravidel FCC. Používání je podmíněno následujícími dvěma podmínkami: (1) Toto zařízení nesmí způsobit škodlivé rušení a (2) toto zařízení musí přijmout případné obdržené rušení včetně rušení, které by mohlo vést k nežádoucímu provozu.

UPOZORNĚNÍ FCC

Změny nebo úpravy výslovně neschválené stranou odpovědnou za shodu mohou zneplatnit oprávnění uživatele používat zařízení.

American Honda Motor Co., Inc.
Power Equipment Division
Customer Relations
4900 Marconi Dr.
Alpharetta, GA 30005-8847
(770) 497-6400

Poznámka: Toto zařízení bylo testováno a splňuje meze pro digitální zařízení Třídy B v souladu s oddílem 15 pravidel FCC. Tyto meze jsou navrženy tak, aby zajistily rozumnou ochranu proti škodlivému rušení v obytném prostředí. Toto zařízení vydává, používá a může vyzařovat radiofrekvenční energii, a není-li instalováno a používáno v souladu s pokyny, může způsobit škodlivé rušení rádiových komunikací. Není však zaručeno, že v konkrétním prostředí nedojde k rušení. Pokud toto zařízení nezpůsobí škodlivé rušení rádiového nebo televizního příjmu, které určíte tím, že zařízení zapnete a vypnete, uživatel by měl zkusit opravit rušení jedním z těchto opatření:

- Přesměrovat nebo přemístit anténu příjmu.
- Zvýšit vzdálenost mezi zařízením a přijímačem.
- Připojit zařízení k zásuvce na okruhu jiném, než k jakému je připojen přijímač.
- Poradit se s prodejcem nebo požádat o pomoc zkušeného technika pro rádio/TV.

HONDA