

## ΦΟΡΤΙΣΤΗΣ ΜΠΑΤΑΡΙΑΣ

**CV7285Z**

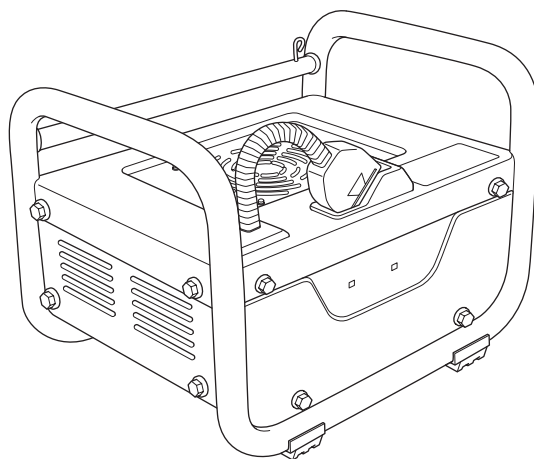

**ΕΓΧΕΙΡΙΔΙΟ ΙΔΙΟΚΤΗΤΗ**

ΠΡΩΤΟΤΥΠΗ ΟΔΗΓΙΑ

## ΤΟΠΟΘΕΣΙΑ ΕΤΙΚΕΤΑΣ ΑΣΦΑΛΕΙΑΣ

Εικόνα 1

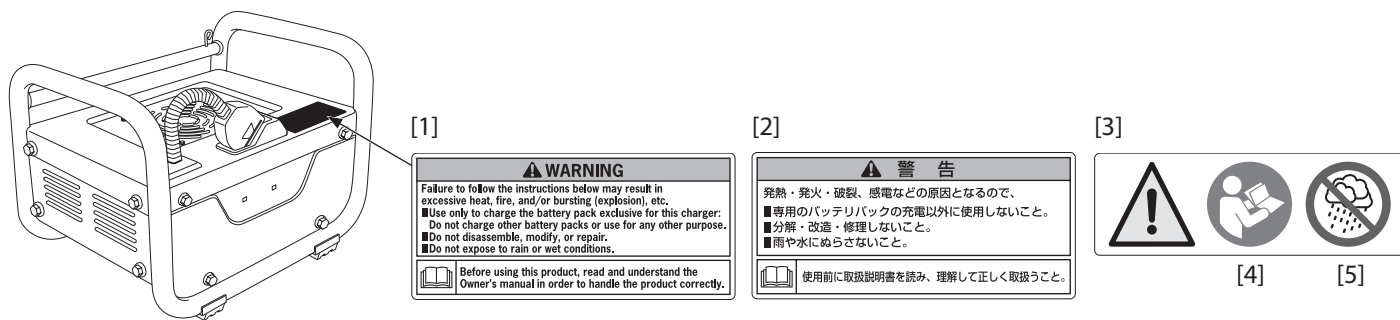

- [1] Μοντέλα για τη Βόρεια Αμερική και την Αυστραλία  
 [2] Μοντέλα για την Ιαπωνία  
 [3] Μοντέλα για την Ευρώπη και άλλες χώρες  
 [4] Διαβάστε το Εγχειρίδιο κατόχου πριν από τη λειτουργία.  
 [5] Μην εκθέτετε σε βροχή ή υγρές συνθήκες.

## ΘΕΣΕΙΣ ΕΞΑΡΤΗΜΑΤΩΝ ΚΑΙ ΧΕΙΡΙΣΤΗΡΙΩΝ

Εικόνα 2

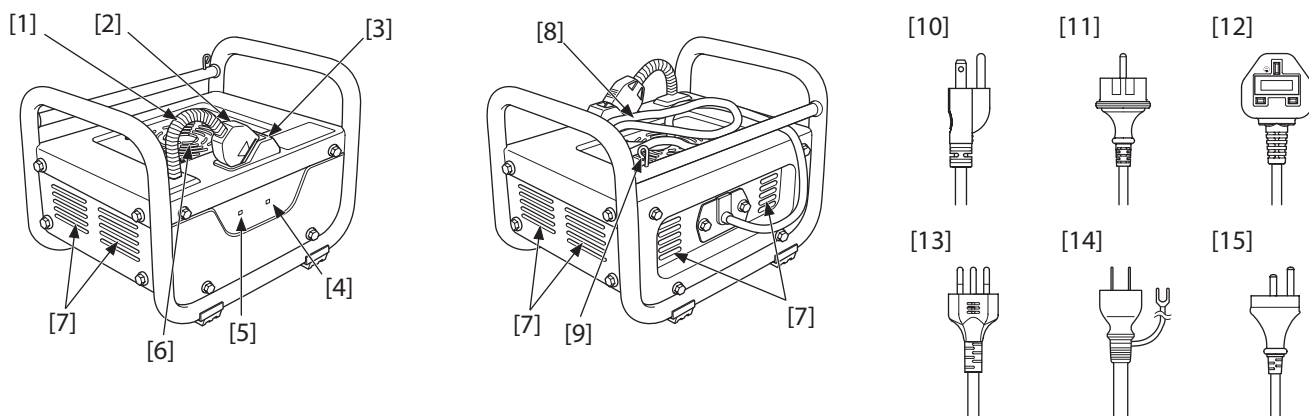

- [1] Καλώδιο φόρτισης  
 [2] Βύσμα φόρτισης  
 [3] Υποδοχή σύνδεσης φόρτισης  
 [4] ERROR Indicator  
 [5] POWER Indicator  
 [6] Λιμάνι εισαγωγής  
 [7] Θύρα εξαίτησης  
 [8] Καλώδιο AC  
 [9] Υποδοχή βύσματος AC  
 [10] Βύσμα AC (για τη Βόρεια Αμερική)  
 [11] Βύσμα AC (για Ευρώπη)  
 [12] Βύσμα AC (για Ηνωμένο Βασίλειο)  
 [13] Βύσμα AC (για την Ελβετία)  
 [14] Βύσμα AC (για Ιαπωνία)  
 [15] Βύσμα AC (για Αυστραλία)

## ΔΙΑΔΙΚΑΣΙΑ ΧΡΕΩΣΗΣ

Εικόνα 3

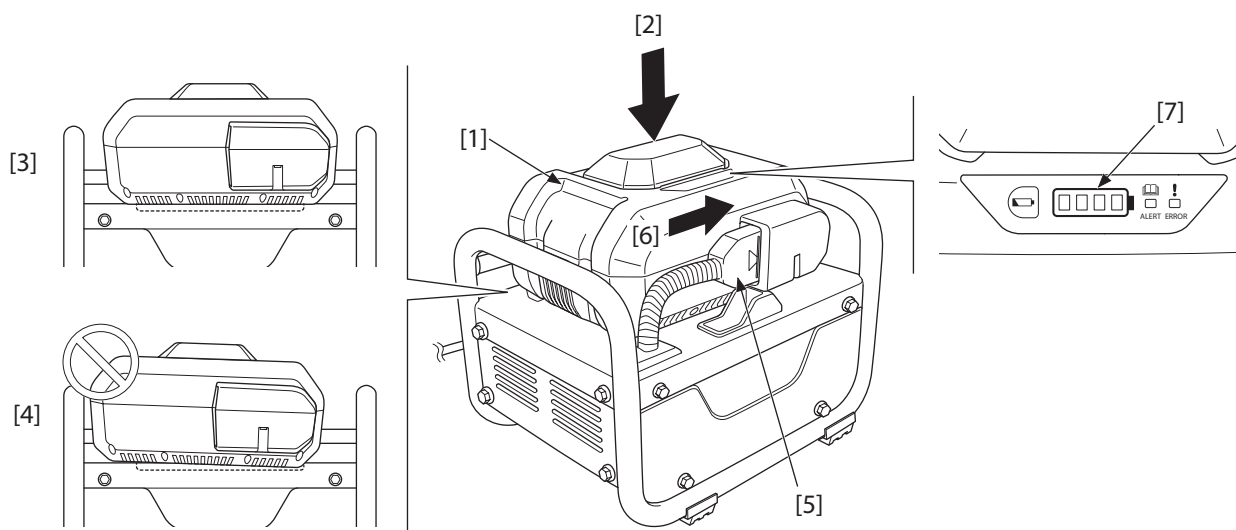

- [1] Πακέτο μπαταριών
- [2] Τοποθετήστε τη μπαταρία στην εσοχή στο κέντρο του φορτιστή μπαταρίας.
- [3] Σωστό (η μπαταρία χωράει στην εσοχή)
- [4] Μοντέλο - τύπος
- [5] Βύσμα φόρτισης
- [6] Συνδέστε την υποδοχή φόρτισης στην υποδοχή της μπαταρίας.
- [7] Ένδειξη επιπέδου φόρτισης

## ΑΝΑΓΝΩΡΙΣΗ ΦΟΡΤΙΣΤΗ ΜΠΑΤΑΡΙΑΣ

Εικόνα 4

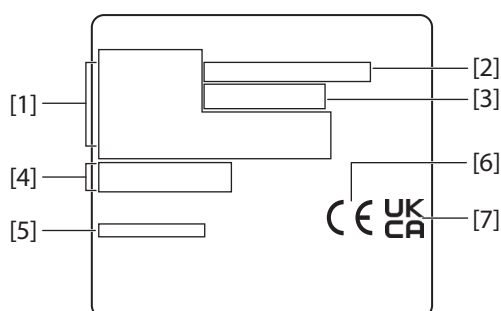

- [1] Όνομα και διεύθυνση του κατασκευαστή.
- [2] Όνομα και διεύθυνση του εισαγωγέα στην ΕΕ.
- [3] Όνομα και διεύθυνση του εισαγωγέα στο ΗΒ.
- [4] Μοντέλο - τύπος
- [5] Σειριακός αριθμός
- [6] Σήμανση CE (για χώρες της ΕΕ)
- [7] Σήμανση UKCA (για το ΗΒ)

## ΣΗΜΕΙΩΣΕΙΣ

## ΕΙΣΑΓΩΓΗ

Σας ευχαριστούμε που αγοράσατε έναν Φορτιστή Μπαταρίας Honda.

Αυτό το εγχειρίδιο περιέχει πληροφορίες για τον τρόπο χρήσης του. Διαβάστε το εγχειρίδιο προσεκτικά πριν τη χρήση του Φορτιστή Μπαταρίας.

Αν τυχόν παρουσιαστεί κάποιο πρόβλημα ή έχετε απορίες σχετικά με προϊόν σας, επικοινωνήστε με ένα εξουσιοδοτημένο συνεργείο.

Το προϊόν που απεικονίζεται σε αυτό το εγχειρίδιο χρήσης ενδέχεται να μην αντιστοιχεί στο δικό σας προϊόν.

Αυτό το εγχειρίδιο θα πρέπει να θεωρείται αναπόσπαστο τμήμα του Φορτιστή Μπαταρίας και θα πρέπει να συνοδεύει τον Φορτιστή Μπαταρίας αν αυτός πωληθεί ξανά.

Σας συνιστούμε να διαβάσετε σχολαστικά τους όρους της εγγύησης, προκειμένου να κατανοήσετε πλήρως τις καλύψεις που παρέχει, καθώς και τις υποχρεώσεις σας ως ιδιοκτήτες. Η πολιτική εγγύησης αναγράφεται στο εγχειρίδιο χρήσης για τη Μονάδα Τροφοδοσίας Συνεχούς ρεύματος (DC) της Honda.

## ΠΕΡΙΕΧΟΜΕΝΑ

ΕΙΣΑΓΩΓΗ.....	1
ΜΗΝΥΜΑΤΑ ΓΙΑ ΤΗΝ ΑΣΦΑΛΕΙΑ .....	1
ΑΣΦΑΛΕΙΑ ΤΟΥ ΦΟΡΤΙΣΤΗ ΜΠΑΤΑΡΙΑΣ.....	1
ΣΗΜΑΝΤΙΚΕΣ ΠΛΗΡΟΦΟΡΙΕΣ ΓΙΑ ΤΗΝ ΑΣΦΑΛΕΙΑ.....	1
ΘΕΣΗ ΕΤΙΚΕΤΩΝ ΑΣΦΑΛΕΙΑΣ.....	3
ΘΕΣΕΙΣ ΕΞΑΡΤΗΜΑΤΩΝ ΚΑΙ ΧΕΙΡΙΣΤΗΡΙΩΝ .....	3
ΠΡΟΤΟΥ ΞΕΚΙΝΗΣΕΤΕ .....	3
ΠΟΥ ΘΑ ΓΙΝΕΤΑΙ Η ΦΟΡΤΙΣΗ.....	3
ΠΛΗΡΟΦΟΡΙΕΣ ΓΙΑ ΤΗΝ ΠΗΓΗ ΤΡΟΦΟΔΟΣΙΑΣ.....	4
ΧΡΟΝΟΣ ΦΟΡΤΙΣΗΣ .....	4
ΠΡΟΦΥΛΑΞΕΙΣ ΚΑΤΑ ΤΗ ΦΟΡΤΙΣΗ.....	4
ΔΙΑΔΙΚΑΣΙΑ ΦΟΡΤΙΣΗΣ .....	4
ΜΕΤΑΦΟΡΑ .....	4
ΚΑΘΑΡΙΣΜΟΣ.....	4
ΑΠΟΘΗΚΕΥΣΗ .....	4
ΑΝΤΙΜΕΤΩΠΙΣΗ ΠΡΟΒΛΗΜΑΤΩΝ.....	4
ΠΡΟΔΙΑΓΡΑΦΕΣ.....	4
ΑΠΟΡΡΙΨΗ .....	4
ΠΛΗΡΟΦΟΡΙΕΣ ΑΝΑΦΟΡΑΣ .....	4

## ΜΗΝΥΜΑΤΑ ΓΙΑ ΤΗΝ ΑΣΦΑΛΕΙΑ

Η ασφάλεια, η δική σας και των άλλων, είναι πολύ σημαντική. Στο εγχειρίδιο υπάρχουν σημαντικά μηνύματα για την ασφάλεια. Διαβάστε αυτά τα μηνύματα προσεκτικά. Τα μηνύματα ασφαλείας σας προειδοποιούν για πιθανούς κινδύνους που αφορούν εσάς ή τρίτους. Πριν από κάθε μήνυμα ασφαλείας υπάρχει ένα προειδοποιητικό σύμβολο  και μία από τις τρεις λέξεις σήμανσης ΚΙΝΔΥΝΟΣ, ΠΡΟΕΙΔΟΠΟΙΗΣΗ ή ΠΡΟΣΟΧΗ.

Η σημασία της κάθε ενδεικτικής λέξης είναι:

### ΚΙΝΔΥΝΟΣ

Θα προκύψει ΣΙΓΟΥΡΟΣ ΘΑΝΑΤΟΣ ή ΣΟΒΑΡΟΣ ΤΡΑΥΜΑΤΙΣΜΟΣ αν δεν ακολουθήσετε τις οδηγίες.

### ΠΡΟΕΙΔΟΠΟΙΗΣΗ

Υπάρχει ΜΕΓΑΛΟΣ κίνδυνος ΘΑΝΑΤΟΥ ή ΣΟΒΑΡΟΥ ΤΡΑΥΜΑΤΙΣΜΟΥ αν δεν ακολουθήσετε τις οδηγίες.

### ΠΡΟΣΟΧΗ

Υπάρχει κίνδυνος ΤΡΑΥΜΑΤΙΣΜΟΥ αν δεν ακολουθήσετε τις οδηγίες.

Επίσης θα βρείτε και άλλα σημαντικά μηνύματα, πριν από τα οποία θα εμφανίζεται η λέξη ΕΙΔΟΠΟΙΗΣΗ.

Η σημασία αυτής της λέξης είναι:

### ΕΙΔΟΠΟΙΗΣΗ

Πληροφορίες που σας βοηθούν να αποφύγετε ζημιά στον Φορτιστή Μπαταρίας σας, σε άλλη περιουσία ή στο περιβάλλον.

## ΑΣΦΑΛΕΙΑ ΤΟΥ ΦΟΡΤΙΣΤΗ ΜΠΑΤΑΡΙΑΣ

### ΣΗΜΑΝΤΙΚΕΣ ΠΛΗΡΟΦΟΡΙΕΣ ΓΙΑ ΤΗΝ ΑΣΦΑΛΕΙΑ

#### 1. ΦΥΛΑΞΤΕ ΑΥΤΕΣ ΤΙΣ ΟΔΗΓΙΕΣ

– Αυτό το εγχειρίδιο περιέχει σημαντικές οδηγίες ασφαλείας και λειτουργίας για τα Μοντέλα Φορτιστή Μπαταρίας CV7285Z.

- Πριν από τη χρήση του Φορτιστή Μπαταρίας, διαβάστε όλες τις οδηγίες και τις προειδοποιητικές σημάνσεις στον Φορτιστή Μπαταρίας, στην Μπαταρία και στο προϊόν πριν από τη χρήση της Μπαταρίας.
- ΠΡΟΣΟΧΗ** – Για τη μείωση του κινδύνου τραυματισμού, φορτίζετε μόνο επαναφορτιζόμενες μπαταρίες τύπου DP72104Z. Άλλοι τύποι μπαταριών ενδέχεται να εκραγούν, προκαλώντας προσωπικό τραυματισμό και βλάβη.
- Αυτός ο Φορτιστής Μπαταρίας δεν προορίζεται για χρήση από παιδιά ή άτομα με σωματικούς, αισθητηριακούς ή νοητικούς περιορισμούς ή έλλειψη εμπειρίας ή γνώσης. Μην επιτρέπετε σε παιδιά να παίζουν με αυτόν τον Φορτιστή Μπαταρίας.
- Φορτίζετε μόνο Μπαταρίες Honda ιόντων λιθίου που έχουν χωρητικότητα 10 Ah με 80 στοιχεία μπαταρίας. Η τάση της μπαταρίας πρέπει να αντιστοιχεί στην τάση φόρτισης μπαταριών του Φορτιστή Μπαταρίας. Μην φορτίζετε μη επαναφορτιζόμενες Μπαταρίες. Σε διαφορετική περίπτωση, υπάρχει κίνδυνος πυρκαγιάς και έκρηξης.
- Η συνεχόμενη χρήση του Φορτιστή Μπαταρίας υπό ασυνήθιστες συνθήκες θα μπορούσε να έχει ως αποτέλεσμα πυρκαγιά ή ηλεκτροπληξία, η οποία ενδέχεται να σας σκοτώσει ή να σας τραυματίσει σοβαρά.

- Καπνός, περίεργες οσμές ή ακραία θερμότητα
- Στον Φορτιστή Μπαταρίας εισχώρησαν νερό ή ένα μεταλλικό αντικείμενο

Αν παρατηρήσετε τέτοιου είδους ανωμαλία, αποσυνδέστε το φως AC. Στη συνέχεια επικοινωνήστε με ένα εξουσιοδοτημένο συνεργείο.

7. Η τροποποίηση, η αποσυναρμολόγηση ή η επισκευή του Φορτιστή Μπαταρίας θα μπορούσε να έχει ως αποτέλεσμα πυρκαγιά ή ηλεκτροπληξία, η οποία ενδέχεται να προκαλέσει θάνατο ή σοβαρό τραυματισμό. Μην τροποποιείτε τον Φορτιστή Μπαταρίας. Επίσης, μην τον αποσυναρμολογείτε και μην τον επισκευάζετε μόνοι σας. Η αποσυναρμολόγηση και οι επισκευές απαιτούν εξειδικευμένη γνώση, επικοινωνήστε με ένα εξουσιοδοτημένο συνεργείο.
8. Πριν από τη χρήση του Φορτιστή Μπαταρίας, τα άτομα που χρησιμοποιούν μια ηλεκτρονική ιατρική συσκευή πρέπει να επιβεβαιώσουν πώς μπορεί να επηρεαστεί η συσκευή τους. Η ηλεκτρομαγνητική ακτινοβολία που παράγεται κατά τη φόρτιση μπορεί να επηρεάσει τη λειτουργία των ηλεκτρονικών ιατρικών συσκευών, οι οποίες ενδέχεται να σας σκοτώσουν ή να σας τραυματίσουν σοβαρά. Πριν από τη φόρτιση μιας Μπαταρίας, τα άτομα που χρησιμοποιούν ηλεκτρονικές ιατρικές συσκευές, όπως εμφυτεύσιμους καρδιακούς βηματοδότες ή εμφυτεύσιμους αυτόματους απινιδωτές, θα πρέπει να συμβουλευτούν τον γιατρό τους ή τον κατασκευαστή της ηλεκτρονικής ιατρικής συσκευής για τις επιπτώσεις της φόρτισης.
9. Αν η Μπαταρία έχει διαρροή υγρού ή έχει περίεργη οσμή, σταματήστε να τη χρησιμοποιείτε και επικοινωνήστε με ένα εξουσιοδοτημένο συνεργείο. Η Μπαταρία περιέχει εύφλεκτους οργανικούς διαλύτες ως διάλυμα ηλεκτρολύτη. Ο λανθασμένος χειρισμός τους ενδέχεται να έχει ως αποτέλεσμα εγκαύματα ή σοβαρό τραυματισμό. Για λεπτομέρειες σχετικά με τον τρόπο χειρισμού της Μπαταρίας, ανατρέξτε στο εγχειρίδιο για την Μπαταρία.

## ΦΥΛΑΞΤΕ ΑΥΤΕΣ ΤΙΣ ΟΔΗΓΙΕΣ.

### Απαγορεύσεις κατά τη χρήση του Φορτιστή Μπαταρίας

Μην χρησιμοποιείτε τον Φορτιστή Μπαταρίας στις ακόλουθες περιπτώσεις:

- Τοποθεσίες όπου ο Φορτιστής Μπαταρίας γίνεται ασταθής
- Τοποθεσίες όπου υπάρχει εύφλεκτο αέριο ή εύφλεκτα υλικά
- Τοποθεσίες οι οποίες είναι πολύ ψυχρές ή πολύ θερμές, όπως σε απευθείας έκθεση στον ήλιο ή κοντά σε καλοριφέρ
- Τοποθεσίες εκτεθειμένες σε νερό ή υπερβολική υγρασία
- Τοποθεσίες όπου ενδέχεται να παίζουν παιδιά ή κατοικίδια

Ακολουθήστε τους παρακάτω κανόνες.

- Μην φορτίζετε Μπαταρίες αν υπάρχει κίνδυνος καταιγίδας με κεραυνούς.
- Μην φορτίζετε αν η πρίζα ηλεκτρικού ρεύματος είναι χαλαρή.
- Μην φορτίζετε αν ο Φορτιστής Μπαταρίας, το καλώδιο AC ή η πρίζα ηλεκτρικού ρεύματος έχουν υποστεί ζημιά ή είναι παραμορφωμένα.

Αν το καλώδιο AC έχει υποστεί ζημιά, επικοινωνήστε με ένα εξουσιοδοτημένο συνεργείο για αντικατάσταση.

- Μην φορτίζετε αν ο Φορτιστής Μπαταρίας, το καλώδιο AC ή η πρίζα ηλεκτρικού ρεύματος έχουν σκόνη, βρομιά ή σκουριά.
- Μην συνδέετε πάρα πολλά ηλεκτρικά καλώδια σε μια πρίζα.
- Μην φορτίζετε όσο το καλώδιο AC είναι τυλιγμένο.
- Μην στεκόσαστε επάνω και μην τοποθετείτε βαριά αντικείμενα στον Φορτιστή Μπαταρίας ή στο καλώδιο AC.
- Μην τραβάτε ή επανειλημμένα λυγίζετε το καλώδιο AC ή το καλώδιο φόρτισης με υπερβολική δύναμη.
- Μην αγγίζετε τον Φορτιστή Μπαταρίας ή το καλώδιο AC όταν τα χέρια σας είναι υγρά.
- Μην πιτσιλάτε και μη βυθίζετε τον Φορτιστή Μπαταρίας ή το καλώδιο AC σε νερό.
  - Αν ο Φορτιστής Μπαταρίας ή το καλώδιο AC είναι βυθισμένο σε νερό όσο φορτίζετε, μην αγγίζετε τον Φορτιστή Μπαταρίας ή το καλώδιο AC. Επικοινωνήστε με ένα εξουσιοδοτημένο συνεργείο.
- Μην αφήνετε το φως AC συνδεδεμένο στην πρίζα ηλεκτρικού ρεύματος αφού ολοκληρώσετε τη φόρτιση.
- Μην τραβάτε το καλώδιο όταν βγάζετε έξω το φως AC.
- Μην εκθέτετε τον Φορτιστή Μπαταρίας σε υπερβολικούς φυσικούς κραδασμούς, όπως όταν τον ρίχνετε ή τον χτυπάτε.
- Μην χρησιμοποιείτε τον Φορτιστή Μπαταρίας για να φορτίσετε οτιδήποτε εκτός από Μπαταρίες Honda. Χρησιμοποιείτε μόνο αυθεντικές Μπαταρίες. Η φόρτιση μιας μη αυθεντικής Μπαταρίας μπορεί να προκαλέσει ζημιά στην ίδια και στον φορτιστή εξαιτίας κακών λειτουργιών προστασίας, κ.λπ.
- Μην αγγίζετε τους ακροδέκτες της Μπαταρίας με μέταλλα. Ο κακός χειρισμός θα μπορούσε να έχει ως αποτέλεσμα ηλεκτροπληξία ή πυρκαγιά, η οποία ενδέχεται να σας σκοτώσει ή να σας τραυματίσει σοβαρά. Ακολουθήστε τις διαδικασίες και τις οδηγίες που παρέχονται σε αυτό το εγχειρίδιο.

### ΘΕΣΗ ΕΤΙΚΕΤΩΝ ΑΣΦΑΛΕΙΑΣ

Ανατρέξτε στην εικόνα 1 στη σελίδα II.

Οι ετικέτες ασφαλείας έχουν επικολληθεί στον Φορτιστή Μπαταρίας προς ενημέρωσή σας ώστε να χρησιμοποιείται με ασφάλεια. Διαβάστε τις ετικέτες ασφαλείας και τις προειδοποιήσεις ασφαλείας προσεκτικά σε αυτό το εγχειρίδιο.

### ΘΕΣΕΙΣ ΕΞΑΡΤΗΜΑΤΩΝ ΚΑΙ ΧΕΙΡΙΣΤΗΡΙΩΝ

Ανατρέξτε στην εικόνα 2 στη σελίδα II.

### ΠΡΟΤΟΥ ΞΕΚΙΝΗΣΕΤΕ

#### ΠΟΥ ΘΑ ΓΙΝΕΤΑΙ Η ΦΟΡΤΙΣΗ

- Επίπεδη τοποθεσία σε εσωτερικό χώρο όπου ο Φορτιστής Μπαταρίας είναι σταθερός
- Στεγνή και καλά αεριζόμενη τοποθεσία
- Η βέλτιστη φόρτιση είναι σε θερμοκρασία δωματίου. Για το εύρος θερμοκρασιών φόρτισης, ανατρέξτε στις «ΠΡΟΔΙΑΓΡΑΦΕΣ».
- Οι Μπαταρίες δεν μπορούν να φορτιστούν σε θερμοκρασίες 5 °C (41 °F) ή χαμηλότερες.

## ΠΛΗΡΟΦΟΡΙΕΣ ΓΙΑ ΤΗΝ ΠΗΓΗ ΤΡΟΦΟΔΟΣΙΑΣ

Μοντέλο	Πηγή Τροφοδοσίας
Για τη Βόρεια Αμερική	AC 120V
Για την Ευρώπη και την Ελβετία	AC 230V
Για το Ηνωμένο Βασίλειο	AC 240V
Για την Ιαπωνία	AC 100V
Για την Αυστραλία	AC 240V

## ΧΡΟΝΟΣ ΦΟΡΤΙΣΗΣ

Χρόνος φόρτισης από το μηδέν σε πλήρη φόρτιση: 1,5 ώρα

- Η φόρτιση μπορεί να διαρκέσει περισσότερη ώρα όταν μια Μπαταρία φορτίζεται αμέσως μετά τη χρήση σε μια συγκεκριμένη συσκευή. Αυτό οφείλεται στο γεγονός ότι η Μπαταρία πρέπει να κρυώσει πριν να είναι σε θέση να φορτιστεί.
- Ο χρόνος φόρτισης για μια Μπαταρία χαμηλής θερμοκρασίας είναι μικρότερος, επειδή η χωρητικότητά της για φόρτιση είναι μικρότερη. Όταν συμβαίνει αυτό, ο χρόνος που μπορεί να χρησιμοποιηθεί η Μπαταρία είναι επίσης μικρότερος.

## ΠΡΟΦΥΛΑΞΕΙΣ ΚΑΤΑ ΤΗ ΦΟΡΤΙΣΗ

- Κατά τη φόρτιση, διατηρείτε τον Φορτιστή Μπαταρίας τουλάχιστον 50 mm μακριά από έναν τοίχο.
- Όταν συνδέετε το φις AC σε μια πρίζα ηλεκτρικού ρεύματος, βεβαιωθείτε ότι το έχετε συνδέσει μέχρι τέρμα μέσα.
- Ο Φορτιστής Μπαταρίας και το καλώδιο AC ζεσταίνονται κατά τη φόρτιση, αλλά αυτό δεν είναι ασυνήθιστο.
- Η φόρτιση σταματά κατά τη διάρκεια διακοπής ηλεκτρικού ρεύματος.

## ΔΙΑΔΙΚΑΣΙΑ ΦΟΡΤΙΣΗΣ







### Ελέγξτε πριν από τη φόρτιση

- Στη θύρα εισροής αέρα/εξαερισμού του Φορτιστή Μπαταρίας και της Μπαταρίας δεν βρίσκονται ξένα υλικά.
- Το καλώδιο φόρτισης, το καλώδιο AC και η Μπαταρία προς φόρτιση δεν έχουν υποστεί βλάβη.
- Δεν υπάρχει βρομιά ή ξένα σώματα στο βύσμα φόρτισης ή στην επαφή της μπαταρίας.

### Διαδικασία για την έναρξη φόρτισης

Ανατρέξτε στην εικόνα 3 στη σελίδα III.

1. Τοποθετήστε τον Φορτιστή Μπαταρίας σε μια επίπεδη και σταθερή θέση.
2. Συνδέστε το καλώδιο AC σε μια πρίζα ηλεκτρικού ρεύματος. Η ενδεικτική λυχνία ΙΣΧΥΣ (POWER) του Φορτιστή Μπαταρίας ανάβει.
3. Τοποθετήστε την Μπαταρία στην εσοχή στο κέντρο του Φορτιστή Μπαταρίας.  
Αν η Μπαταρία δεν τοποθετηθεί σωστά, η Μπαταρία δεν μπορεί να κρυώσει όσο φορτίζει, οπότε η φόρτιση ενδέχεται να διακοπεί από τη λειτουργία προστασίας από υψηλή θερμοκρασία.
4. Συνδέστε το βύσμα φόρτισης στον σύνδεσμο της μπαταρίας. Όλες οι ενδεικτικές λυχνίες στον Φορτιστή Μπαταρίας και την Μπαταρία ανάβουν για περίπου ένα δευτερόλεπτο. Στη συνέχεια, ανάβει μόνο η ενδεικτική λυχνία ΙΣΧΥΣ (POWER) του Φορτιστή Μπαταρίας και η φόρτιση ξεκινά αυτόματα. Η ενδεικτική λυχνία επιπέδου φόρτισης στην Μπαταρία ανάβει ή αναβοσβήνει σύμφωνα με την κατάσταση φόρτισης.

Οθόνη ενδεικτικής λυχνίας	Επίπεδο φόρτισης	
	Πλήρως φορτισμένη.	
	Υψηλή ↑ Χαμηλή	Φορτίζει.
		
		
		
	Η φόρτιση διακόπηκε.	

■: Ενεργοποιημένη, ✨: Αναβοσβήνει, □: Απενεργοποιημένη

### Διαδικασία μετά τη φόρτιση

Όταν η Μπαταρία έχει φορτιστεί πλήρως, η φόρτιση σταματά αυτόματα και η ενδεικτική λυχνία επιπέδου φόρτισης στην Μπαταρία απενεργοποιείται.

1. Αφαιρέστε το βύσμα φόρτισης από τον σύνδεσμο της μπαταρίας.  
Όταν αφαιρείτε το βύσμα φόρτισης, πιάστε το βύσμα φόρτισης και τραβήξτε το έξω. Μην το τραβάτε από το καλώδιο φόρτισης.
2. Αποσυνδέστε το καλώδιο AC από την πρίζα ηλεκτρικού ρεύματος.
3. Τοποθετήστε το βύσμα φόρτισης και το φις AC πίσω στις θήκες τους.

### Διαδικασία για τη διακοπή της φόρτισης

Μπορείτε επίσης να διακόψετε τη φόρτιση και να αφαιρέσετε την Μπαταρία πριν αυτή φορτιστεί πλήρως.

1. Αφαιρέστε το βύσμα φόρτισης από τον σύνδεσμο της μπαταρίας.  
Όταν αφαιρείτε το βύσμα φόρτισης, πιάστε το βύσμα φόρτισης και τραβήξτε το έξω. Μην το τραβάτε από το καλώδιο φόρτισης.
2. Αποσυνδέστε το καλώδιο AC από την πρίζα ηλεκτρικού ρεύματος.
3. Τοποθετήστε το βύσμα φόρτισης και το φις AC πίσω στις θήκες τους.

## ΜΕΤΑΦΟΡΑ

Πριν από τη μεταφορά του Φορτιστή Μπαταρίας, αφαιρέστε την Μπαταρία από τον Φορτιστή Μπαταρίας.

## ΚΑΘΑΡΙΣΜΟΣ

- Πριν από τον καθαρισμό, να αποσυνδέετε πάντα το καλώδιο AC από την πρίζα ηλεκτρικού ρεύματος.
- Χρησιμοποιήστε ένα απαλό στεγνό πανί.

## ΑΠΟΘΗΚΕΥΣΗ

Πριν από την αποθήκευση του Φορτιστή Μπαταρίας, αφαιρέστε την Μπαταρία από τον Φορτιστή Μπαταρίας και αποσυνδέστε το φις AC από την πρίζα ηλεκτρικού ρεύματος.

## ΑΝΤΙΜΕΤΩΠΙΣΗ ΠΡΟΒΛΗΜΑΤΩΝ

Όταν υπάρχει δυσλειτουργία, ελέγξτε τα παρακάτω σημεία. Αν το πρόβλημα παραμένει ή τα συμπτώματα δεν βελτιώνονται, συμβουλευτείτε ένα εξουσιοδοτημένο συνεργείο Honda.

### Η φόρτιση δεν ξεκινά

Αιτία	Λύση
Το φις AC δεν είναι συνδεδεμένο σε πρίζα ηλεκτρικού ρεύματος.	Συνδέστε το φις AC σωστά σε μια πρίζα ηλεκτρικού ρεύματος.
Το βύσμα φόρτισης δεν είναι συνδεδεμένο με το βύσμα μπαταρίας.	Συνδέστε σωστά το βύσμα φόρτισης στον σύνδεσμο της μπαταρίας.

### Η φόρτιση σταματά στη μέση

Αιτία	Λύση
Η Μπαταρία δεν κρύνει σωστά, οπότε η φόρτιση διακόπηκε από τη λειτουργία προστασίας από υψηλή θερμοκρασία.	Τοποθετήστε την Μπαταρία έτσι ώστε να μην υπάρχουν κενά μεταξύ της θύρας εισροής του Φορτιστή Μπαταρίας και της θύρας εξαερισμού της Μπαταρίας.

### Η ενδεικτική λυχνία ΣΦΑΛΜΑ (ERROR) είναι αναμμένη

Αιτία	Λύση
Έχει ενεργοποιηθεί η λειτουργία προστασίας.	Επικοινωνήστε με ένα εξουσιοδοτημένο συνεργείο Honda.

## ΠΡΟΔΙΑΓΡΑΦΕΣ

Μοντέλο	CV7285Z
Τύπος	AM   EM   SWM   BM   JM   UM
Κωδικός περιγραφής	UAAC
Μήκος	272 mm (10,7 in)
Πλάτος	352 mm (13,9 in)
Ύψος	270 mm (10,6 in)
Μάζα	11,2 kg (24,7 lb)
Τάση εισόδου	AC 100 V έως 240 V
Συχνότητα εισόδου	50/60 Hz
Τάση εξόδου	DC 82,8 V
Ρεύμα εξόδου	8,5 A
Μπαταρίες που μπορούν να φορτιστούν	DP72104Z
Εύρος θερμοκρασίας φόρτισης	5 έως 30 °C (41 έως 86 °F)

## ΑΠΟΡΡΙΨΗ

Για την προστασία του περιβάλλοντος, μην απορρίπτετε αυτό το προϊόν στα κανονικά απορρίμματα. Για την απόρριψη, συμβουλευτείτε τους τοπικούς νόμους και κανονισμούς ή συμβουλευτείτε τον αντιπρόσωπο της Honda.



Μην απορρίπτετε τον ηλεκτρικό εξοπλισμό μαζί με τα οικιακά απορρίμματα. Αν οι ηλεκτρικές συσκευές απορριφθούν σε χωματερές ή σκουπιδότοπους, οι ουσίες ενδέχεται να διαρρεύσουν από το εσωτερικό, να προκαλέσουν αντίδραση και να εισέλθουν στην τροφική αλυσίδα, προκαλώντας βλάβη στην υγεία και την ευζωία σας. Για περισσότερες πληροφορίες σχετικά με την απόρριψη αυτού του προϊόντος, επικοινωνήστε με τον αντιπρόσωπό σας ή με την πλησιέστερη τοπική υπηρεσία αποκομιδής απορριμμάτων.

## ΠΛΗΡΟΦΟΡΙΕΣ ΑΝΑΦΟΡΑΣ

### Για τις Η.Π.Α.:

Δήλωση Συμμόρφωσης FCC (Ομοσπονδιακή Επιτροπή Επικοινωνιών των ΗΠΑ)

Αυτή η συσκευή συμμορφώνεται με το μέρος 15 των Κανονισμών FCC. Η λειτουργία υπόκειται στις ακόλουθες δύο συνθήκες: (1) η συγκεκριμένη συσκευή δεν επιτρέπεται να προκαλεί επιβλαβείς παρεμβολές και, (2) η συγκεκριμένη συσκευή πρέπει να δέχεται οποιοσδήποτε παρεμβολές που λαμβάνει, συμπεριλαμβανομένων των παρεμβολών οι οποίες ενδέχεται να προκαλέσουν ανεπιθύμητη λειτουργία.

### ΠΡΟΣΟΧΗ FCC

Οι αλλαγές ή τροποποιήσεις οι οποίες δεν έχουν εγκριθεί ρητώς από μέρος το οποίο είναι υπεύθυνο για τη συμμόρφωση, θα μπορούσαν να αναιρέσουν το δικαίωμα του χρήστη να χρησιμοποιεί το προϊόν

American Honda Motor Co., Inc.  
Τμήμα Εξοπλισμού Τροφοδοσίας  
Γραφείο Πελατειακών Σχέσεων  
4900 Marconi Dr.  
Alpharetta, GA 30005-8847  
(770) 497-6400

Σημείωση: Ο παρών εξοπλισμός έχει ελεγχθεί και συμμορφώνεται με τα όρια για ψηφιακή συσκευή κατηγορίας Β, σύμφωνα με το μέρος 15 των κανονισμών FCC. Αυτά τα όρια προορίζονται για την παροχή εύλογης προστασίας κατά επιβλαβών παρεμβολών σε οικιακή εγκατάσταση. Ο παρών εξοπλισμός παράγει, χρησιμοποιεί και μπορεί να εκπέμπει ενέργεια ραδιοσυχνοτήτων και, αν δεν εγκατασταθεί και δεν χρησιμοποιείται σύμφωνα με τις οδηγίες, μπορεί να προκαλέσει επιβλαβείς παρεμβολές σε ραδιοεπικοινωνίες. Ωστόσο, δεν υπάρχει εγγύηση ότι δεν θα προκύψουν παρεμβολές σε μια συγκεκριμένη εγκατάσταση. Αν ο παρών εξοπλισμός προκαλέσει επιβλαβείς παρεμβολές στη λήψη ραδιοσημάτων ή τηλεοπτικών σημάτων, κάτι που μπορεί να προσδιοριστεί με ενεργοποίηση και απενεργοποίηση του εξοπλισμού, συνιστάται ο χρήστης να προσπαθήσει να διορθώσει την παρουσία παρεμβολών με έναν ή περισσότερους από τους ακόλουθους τρόπους:

- Αλλάξτε τον προσανατολισμό ή τη θέση της κεραίας λήψης.
- Αυξήστε την απόσταση μεταξύ του εξοπλισμού και του δέκτη.
- Συνδέστε τον εξοπλισμό σε πρίζα που βρίσκεται σε διαφορετικό κύκλωμα από αυτό που είναι συνδεδεμένος ο δέκτης.
- Επικοινωνήστε με την αντιπροσωπεία ή έναν καταρτισμένο τεχνικό ραδιοφώνων/τηλεοράσεων για βοήθεια.



**HONDA**