

# HONDA

## BATTERY PACK

BOSANSKI

### DP72104Z

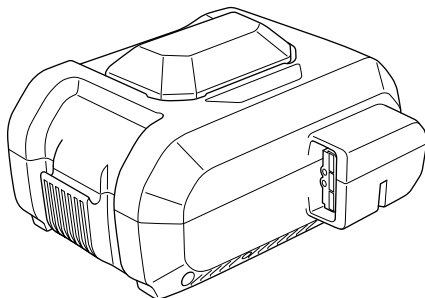

## UPUTSTVO ZA UPOTREBU

ORIGINALNO UPUTSTVO

©2022 Honda Motor Co., Ltd. – Sva prava pridržana

DP72104Z

4N8A0B030

00X4N-8A0-B030

Štampano u Kini

## LOKACIJA SIGURNOSNE NALJEPNICE

Slika 1

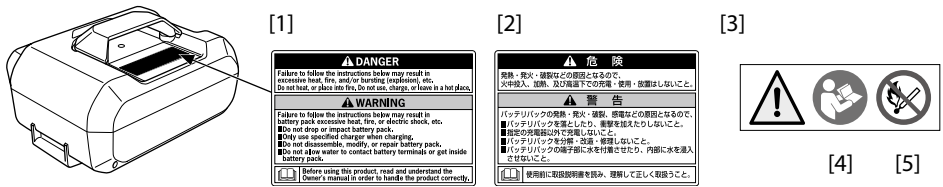

[1] Za SAD i Australiju

[2] Za Japan

[3] Za Evropu i druge zemlje

[4] Pročitajte korisnički priručnik prije rada.

[5] Držite plamen i varnice dalje od baterije.

Zalijepite odgovarajuću naljepnicu prema području u kojem koristite proizvod.

## LOKACIJE KOMPONENTI I KONTROLA

Slika 2

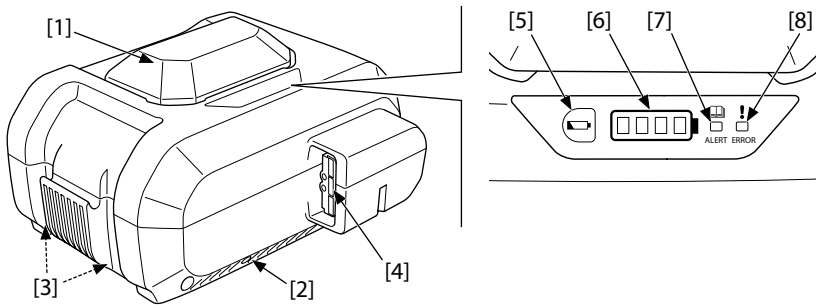

[1] Grip

[2] Usisni otvor (obe strane)

[3] Ispušni otvor (donji)

[4] Konektor baterije

[5] Dugme za provjeru nivoa napunjenosti

[6] Indikator nivoa napunjenosti

[7] ALERT Indicator

[8] ERROR Indicator

## IDENTIFIKACIJA BATERIJE

Slika 3

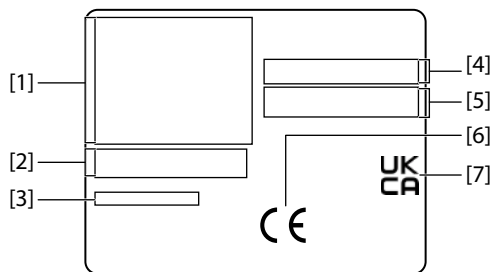

- [1] Naziv i adresa proizvođača.
- [2] Model - tip
- [3] Serijski broj
- [4] Naziv i adresa uvoznika u EU.
- [5] Naziv i adresa uvoznika u UK.
- [6] CE oznaka (za zemlje EU)
- [7] UKCA oznaka (za UK)



## UVOD

Zahvaljujemo vam na kupovini Honda paketa baterija.

Ovaj priručnik sadrži informacije o tome kako je koristiti; pažljivo pročitajte priručnik prije korištenja paketa baterija.

Ako se pojavi problem ili ako imate bilo kakvih pitanja o svom proizvodu, obratite se svom serviseru.

Proizvod prikazan u ovom korisničkom priručniku možda neće odgovarati vašem stvarnom proizvodu.

Ovaj priručnik treba smatrati stalnim dijelompaketa baterija i treba pratiti paket baterija u slučaju preprodaje.

Predlažemo da pročitate politiku garancije kako biste u potpunosti razumjeli njeno pokriće i vaše odgovornosti vlasništva. Garancija je napisana u uputstvu za upotrebu za Honda DC jedinice za napajanje.

## SADRŽAJ

UVOD .....	1
SIGURNOSNE PORUKE .....	2
SIGURNOST PAKETA BATERIJA .....	2
VAŽNE SIGURNOSNE INFORMACIJE .....	2
LOKACIJA SIGURNOSNE OZNAKE .....	3
KOMPONENTE I LOKACIJE KOMANDI .....	3
UPRAVLJANJE .....	4
MJERE ZA SIGURNO RUKOVANJE .....	4
PROVJERA NIVOVA NAPUNJENOSTI .....	4
PUNJENJE PAKETA BATERIJA .....	4
PRIKLJUČIVANJE PAKETA BATERIJA .....	4
PRIJEVOZ .....	5
NOŠENJE PAKETA BATERIJA .....	5
UTOVAR U VOZILO .....	5
PRILIKOM PRIJEVOZA BRODOM ILI AVIONOM .....	5
ČIŠĆENJE .....	6
SKLADIŠTENJE .....	6
RJEŠAVANJE PROBLEMA .....	7
TEHNIČKI PODACI .....	8
ODLAGANJE .....	8

## SIGURNOSNE PORUKE

Vaša sigurnost i sigurnost drugih su veoma važni. Važne sigurnosne poruke su ispisane u ovom priručniku. Molimo vas da pažljivo pročitate ove poruke.

Sigurnosne poruke upozoravaju vas na potencijalne opasnosti koje bi mogle prouzročiti ozljeđivanje vas ili drugih. Svakoј sigurnosnoj poruci prethodi sigurnosno upozorenje kroz oznaku  i korištenjem jedne od tri signalne riječi: OPASNOST, UPOZORENJE ili OPREZ.

Ove signalne riječi znače:

### **DANGER**

BITI ĆETE UBIJENI ili TEŠKO OZLIJEĐENI ako se ne pridržavate uputa.

### **WARNING**

MOŽETE biti UBIJENI ili TEŠKO OZLIJEĐENI ako se ne pridržavate uputa.

### **CAUTION**

MOŽETE biti OZLIJEĐENI ako se ne pridržavate uputa.

Također ćete vidjeti druge važne poruke kojima će prethoditi riječ NAPOMENA.

Ta riječ znači:

#### **NOTICE**

Informacije koje će vam pomoći da izbjegnute oštećenje vašg paketa baterija, druge imovine ili okoliša.

## SIGURNOST PAKETA BATERIJA

### VAŽNE SIGURNOSNE INFORMACIJE

Prije upotrebe ovog proizvoda pažljivo pročitate ovaj priručnik. Prije upotrebe ovog proizvoda, shvatite kako pravilno rukovati ovim proizvodom.

### **DANGER**

Nepoštivanje uputa u nastavku može dovesti do prekomjerne toplote, požara i/ili pucanja (eksplozije) itd.

Ne zagrijavati niti stavljati u vatru. Nemojte upotrebljavati, puniti ili ostavljati na vrućem mjestu.

### **WARNING**

Nepoštivanje uputa u nastavku može dovesti do prekomjerne toplote paketa baterija, požara ili strujnog udara itd.

- Nemojte ispuštati paket baterija niti udarati po njemu.
- Prilikom punjenja koristite samo navedeni punjač.
- Paket baterija nemojte rastavljati, modifikovati ili popravljati.
- Nemojte dozvoliti da voda dođe u kontakt sa terminalima paketa baterija ili da uđe u unutrašnjost.

- Prilikom punjenja koristite samo originalni Honda punjač za baterije (CV7285Z).
- Priključke paketa baterija nemojte dodirivati metalnim predmetima niti umetati metalne predmete kroz otvore u paket baterija.
- Ako iz baterije curi tečnost ili ima čudan miris, odmah je udaljite od izvora toplote ili plamena. Postoji opasnost od požara ili pucanja ako se zapale iscurila tečnost ili plin. Također, ako vam tečnost dospije u oči, isperite ih s puno vode. Nakon toga hitno potražite medicinsku pomoć. Paket baterija sadrži zapaljive organske rastvarače kao elektrolitski rastvor.
- Nemojte dozvoliti djeci da koriste paket baterija. Paket baterija skladištite van domašaja djece.
- Paket baterija nemojte skladištiti na vlažnom mjestu. To može uzrokovati kvar.
- Kada se baterija ne koristi držite je podalje od drugih metalnih predmeta kao što su spajalice, novčići, ključevi, ekseri, zavrtnji ili drugi mali metalni predmeti koji mogu uspostaviti vezu s jednog terminala na drugi. Kratko spajanje terminala baterije može uzrokovati opekotine ili požar.
- U slučaju požara, odmah prestanite da koristite mašinu i ugasite suhom hemikalijom, pjeskovitom zemljom, ugljen-dioksidom ili odgovarajućom pjenom.

## SAČUVAJTE OVE UPUTE.

### **LOKACIJA SIGURNOSNE OZNAKE**

Pogledajte sliku 1 na strani II.

Sigurnosne oznake su zalijepljene na paket baterija radi vaše upute da se sigurno koristi. Pažljivo pročitajte ove sigurnosne oznake i sigurnosne mjere predostrožnosti u ovom priručniku.

### **KOMPONENTE I LOKACIJE KOMANDI**

Pogledajte sliku 2 na strani II.

## UPRAVLJANJE





### MJERE ZA SIGURNO RUKOVANJE

- Prije korištenja paketa baterija, za punjenje koristite originalni Honda punjač za paket baterija.
- Ako je paket baterija napuknut ili oštećen nemojte ga koristiti.
- Uvjerite se da na priključku baterije nema prašine ili prljavštine. Korištenje dok je prljav može uzrokovati kvar.
- Paket baterija se pokvari ako se više puta puni i prazni, kao i ako se skladišti a ne koristi.
- Kako se paket baterija pokvari, njegov kapacitet punjenja se smanjuje i skraćuje se vrijeme u kojem se može koristiti. Jednom kada se kapacitet potpune napunjenosti smanji zbog propadanja, on se ne može povratiti i ne može dostići kapacitet punjenja novog paketa baterija.

### PROVJERA NIVOA NAPUNJENOSTI

Pogledajte sliku 2 na strani II.

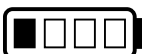
Kada se pritisne dugme za provjeru nivoa napunjenosti, indikator nivoa napunjenosti svijetli ili treperi tako da možete potvrditi nivo napunjenosti paketa baterija.

Prikaz indikatora	Nivo napunjenosti
	U potpunosti napunjeno.
	Dovoljno napunjeno.
	Preostala snaga baterije je niska. Napunite paket baterija.
	
	

■: Uključeno, ✨: Treperi, □: Isključeno

### PUNJENJE PAKETA BATERIJA

Za način punjenja paketa baterija pogledajte priručnik za punjač za baterije.

### PRIKLJUČIVANJE PAKETA BATERIJA

Za način priključivanja paketa baterija pogledajte priručnik za navedeni uređaj.



## **PRIJEVOZ**

### **NOŠENJE PAKETA BATERIJA**

Obratite pažnju na sljedeće mjere opreza kada nosite paket baterija.

- Da biste nosili paket baterija, uklonite ga iz navedenog uređaja ili punjača za baterije.
- Držite držač paketa baterija i čvrsto ga uhvatite tako da vam prsti ne iskliznu s ručke.
- Nemojte ljuljati i bacati paket baterija.

### **UTOVAR U VOZILO**

Kada utovarate paket baterija u vozilo postavite ga na ravnu lokaciju unutar vozila ili teretnog prostora i pričvrstite ga tako da se ne pomjera. Ako postoje propisi koji propisuju metode prijevoza, kao što su zahtjevi za skladištenje u određenom skladišnom sanduku, onda slijedite te propise. Također obratite pažnju na sljedeće mjere opreza kada utovarate paket baterija u vozilo.

- Uklonite paket baterija iz navedenog uređaja ili punjača za baterije i zaštitite ga materijalom za jastučenje.
- Kada utovarate i pričvršćujete paket baterija usisni/ispušni otvor okrenite prema dolje tako da unutra ne bi ušla kišnica.
- Nemojte bacati paket baterija u teretni prostor vozila ili van njega.
- Izbjegavajte direktnu sunčevu svjetlost i nemojte utovarati niti pričvršćavati paket baterija na mjestima koja mogu postati vrlo vruća, kao što je zatvoreno vozilo.
- Prilikom utovara paketa baterija, nemojte ih slagati na hrpu.
- Ne stavljajte prtljag na paket baterija. Također pazite da drugi prtljag ne sklizne i ne sudari se s paketom baterija.

### **PRILIKOM PRIJEVOZA BRODOM ILI AVIONOM**

Prilikom slanja od strane trećih strana (npr.: vazdušnim transportom ili špediterskom agencijom), moraju se poštovati posebni zahtjevi za pakovanje i označavanje. Za pripremu stavke koja se šalje potrebna je konzultacija stručnjaka za opasne materije.

Pakete baterija šaljite samo ako su neoštećeni. Također obratite pažnju i na mogućnost detaljnijih nacionalnih propisa.





## ČIŠĆENJE

- Prije čišćenja paketa baterija uklonite ga iz navedenog uređaja ili punjača za baterije.
- Ako su baterija i priključak prljavi, obrišite ih čistom suhom krpom.

## SKLADIŠTENJE

Neodgovarajuće dugotrajno skladištenje može uzrokovati brzo propadanje paketa baterija. I može postati neupotrebljiv.

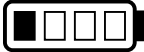
- Prije skladištenja paketa baterija uklonite ga iz navedenog uređaja ili punjača za baterije kako biste spriječili nenamjeran rad.
- Skladištenje paketa baterija na vrlo toplom mjestu može uzrokovati brzo propadanje baterije.
  - Optimalno skladištenje na sobnoj temperaturi. Vidite "TEHNIČKI PODACI" za temperaturni raspon skladištenja.
- Prije stavljanja baterije u dugotrajno skladištenje, pogledajte sljedeću tabelu kako biste potvrdili da li je nivo napunjenosti baterije prikladan za dugotrajno skladištenje. Također provjerite nivo napunjenosti paketa baterija jednom godišnje dok se nalazi u skladištu.

Prikaz indikatora	Nivo napunjenosti
	Nije moguće dugotrajno skladištenje. Paket baterija će se pokvariti ako se ovako skladišti. Koristite paket baterija da biste ga ispraznili do nivoa napunjenosti koji je pogodan za dugotrajno skladištenje.
	Moguće dugotrajno skladištenje.
	Jednom godišnje provjerite nivo napunjenosti. Ako samo 1 indikator nivoa napunjenosti treperi, dopunite nivo napunjenosti sve dok se ne upali od 1 do 3 indikatora.
	
	Nije moguće dugotrajno skladištenje. Paket baterija će se previše isprazniti ako se stavi u skladište u ovom stanju i može postati neupotrebljiva. Punite paket baterija dok se ne upali od 1 do 3 indikatora nivoa napunjenosti.

■: Uključeno, ✱: Treperi, □: Isključeno

## RJEŠAVANJE PROBLEMA

Provjerite indikatore i slijedite dolje navedene upute kada dođe do kvara.

Ako se problem ne riješi ili se simptomi ne poboljšaju, obratite se ovlaštenom Hondinom servisu.

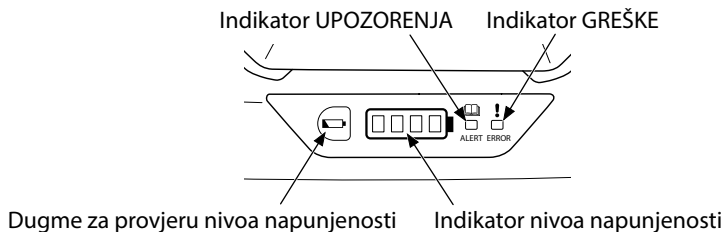

Indikator			Mogući uzrok	Rješenje
UPOZORENJE	GREŠKA	Nivo napunjenosti		
Bljesak	—	—	Otkriven je problem.	Uklonite svu opremu spojenu na paket baterija, sačekajte oko 5 minuta i pritisnite dugme za provjeru nivoa napunjenosti. <ul style="list-style-type: none"> <li>Kada indikator ALERT ne treperi, paket baterija se može normalno koristiti.</li> </ul>
		4 indikatora trepere	Otkriven je problem. (Zaštita od prenapona)	Nakon što slijedite upute za problem s paketom baterija, povežite navedeni uređaj i provjerite da li radi ispravno. <ul style="list-style-type: none"> <li>Kada uređaj radi, paket baterija se može normalno koristiti.</li> </ul>
		1 indikator treperi	Otkriven je problem. (Zaštita od niskog napona)	Nakon što slijedite upute za problem s paketom baterija, povežite punjač za baterije i provjerite da li punjenje ispravno počinje. <ul style="list-style-type: none"> <li>Kada punjenje počne, paket baterija se može normalno koristiti.</li> </ul>
—	svijetli	—	Otkriven je problem sa navedenim uređajem ili punjačem za baterije, ili je otkriven kvar u paketu baterija.	Uklonite svu opremu spojenu na paket baterija, sačekajte dok se svi indikatori ne pogase i pritisnite dugme za provjeru nivoa napunjenosti. <ul style="list-style-type: none"> <li>Kada indikator ERROR ne svijetli, paket baterija se može normalno koristiti.</li> </ul> Proverite da nema stranog materijala oko paketa baterija. Povežite navedeni uređaj ili punjač za baterije. <ul style="list-style-type: none"> <li>Kada indikator ERROR zasvijetli, postoji problem sa navedenim uređajem ili punjačem za baterije.</li> </ul>
	Bljesak	—	Otkriven je kvar.	Paket baterija je prazan.

## TEHNIČKI PODACI

Model	DP72104Z
Opisna šifra	UABC
Dužina	233 mm (9,2 in)
Širina	268 mm (10,6 in)
Visina	150 mm (5,9 in)
Težina	6,4 kg (14,1 funti)
Tip	Punjiva litijum jonska baterija
Napon	DC 72V
Kapacitet napajanja	720 Wh
Nazivni kapacitet	10,0 Ah
Raspon temperature punjenja	od 5 do 30 °C (41 do 86 °F) Baterijski paketi se ne mogu puniti na temperaturama od 5 °C (41 °F) ili nižim
Raspon radne temperature	od -15 do 40 °C (5 do 104 °F)
Optimalni raspon temperature skladištenja	od -5 do 30 °C (23 do 86 °F)

## ODLAGANJE

Kako biste zaštitili okoliš, nemojte odlagati ovaj proizvod koristeći standardno odlaganje otpada. Poštujte lokalne zakone i propise ili se u vezi odlaganja obratite svom ovlaštenom Honda trgovcu.



Nemojte odlagati električnu opremu zajedno sa otpadom iz domaćinstva. Ako se električni uređaji odlažu na deponije ili smetlišta, tvari mogu iscuriti, reagovati i ući u lanac ishrane, narušavajući vaše zdravlje i dobrobit. Za dodatne informacije o odlaganju ovog proizvoda, obratite se svom trgovcu ili najbližoj službi za prikupljanje otpada iz domaćinstva.

**HONDA**