

# HONDA

## AKUMULIATORIŲ PAKUOTĖ

LIETUVIŠKAS

### DP72104Z

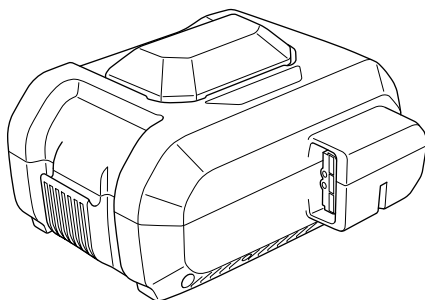

**VARTOTOJO VADOVAS** ORIGINALI INSTRUKCIJA

©2022 Honda Motor Co., Ltd. – Visos teisės saugomos

DP72104Z

3J8A0B030

00X3J-8A0-B030

Išspausdinta Kinijoje

## SAUGOS LIPDUKO VIETA

Figūra 1

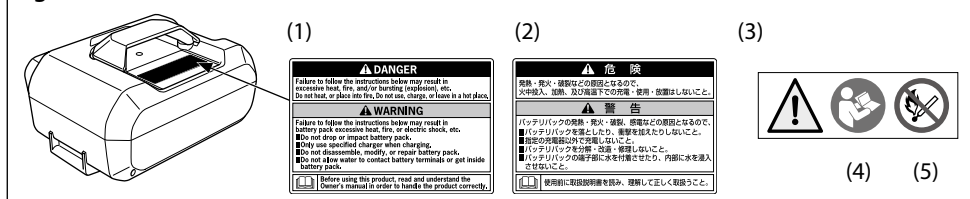

- [1] JAV ir Australijai
  - [2] Japonijai
  - [3] Europai ir kitoms šalims
  - [4] Prieš naudodami perskaitykite savininko vadovą.
  - [5] Saugokite, kad nuo akumuliatoriaus nepatektų liepsnos ir kibirkščių.
- Prikljuokite atitinkamą etiketę pagal gamintojo naudojimo vietą.

## KOMPONENTŲ IR VALDIKLIŲ VIETOS

Figūra 2

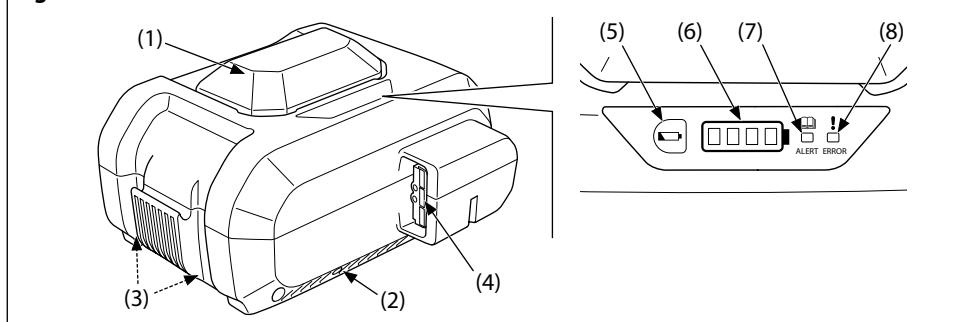

- [1] Sukibimas
- [2] Įsiurbimo anga (abiejose pusėse)
- [3] Išmetimo anga (apačioje)
- [4] Akumuliatoriaus jungtis
- [5] Įkrovimo lygio tikrinimo mygtukas
- [6] Įkrovimo lygio indikatorius
- [7] ALERT Indicator
- [8] ERROR Indicator

## AKUMULIATORIŲ PAKUOTĖS IDENTIFIKACIJA

Figūra 3

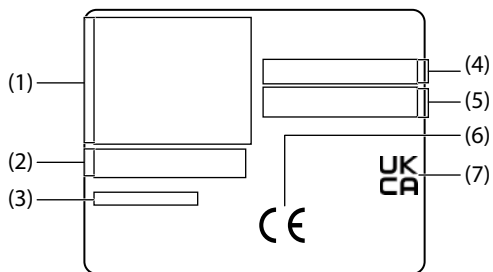

- [1] Gamintojo pavadinimas ir adresas.
- [2] Modelis – tipas
- [3] Serijos numeris
- [4] Importuotojo ES pavadinimas ir adresas.
- [5] Importuotojo Jungtinėje Karalystėje pavadinimas ir adresas.
- [6] CE ženklas (ES šalims)
- [7] UKCA ženklas (JK)



## ĮVADAS

Ačiū, kad įsigijote Honda akumuliatorių.

Šioje instrukcijoje aprašyta, kaip jį naudoti: atidžiai perskaitykite pateiktą informaciją prieš pradėdami naudoti akumuliatorių.

Kilus bet kokioms su gaminiu susijusioms problemoms ar turint klausimų, kreipkitės į taisymu besirūpinantį atstovą.

Šioje instrukcijoje pavaizduotas gaminys gali neatitikti jūsų turimo gaminio.

Ši instrukcija laikytina neatskiriama akumulatoriaus dalimi, akumulatoriaus pardavimo atveju ją būtina perduoti naujam savininkui.

Patariame jums perskaityti garantiją, kad gerai suprastumėte, ką ji apima ir kokios yra jūsų kaip savininko pareigos. Garantija surašyta Honda nuolatinės srovės maitinimo bloko naudojimo instrukcijoje.

## TURINYS

ĮVADAS.....	1
SAUGOS POŽIŪRIU AKTUALI INFORMACIJA .....	2
SAUGUS AKUMULATORIAUS NAUDOJIMAS .....	2
SVARBI SAUGOS INFORMACIJA.....	2
SAUGAI SKIRTO LIPDUKO VIETA.....	3
KOMPONENTŲ IR VALDIKLIŲ VIETOS.....	3
EKSPLOATAVIMAS .....	4
ATSARGUMO PRIEMONĖS SAUGIAM EKSPLOATAVIMUI.....	4
ESAMOS ĮKROVOS TIKRINIMAS .....	4
AKUMULATORIAUS ĮKROVIMAS.....	4
AKUMULATORIAUS PRIJUNGIMAS.....	4
GABENIMAS .....	5
AKUMULATORIAUS GABENIMAS .....	5
ĮDĖJIMAS Į AUTOMOBILĮ.....	5
GABENIMAS LAIVU ARBA LĒKTUVU .....	5
VALYMAS.....	6
LAIKYMAS NE PRIETAISE.....	6
PROBLEMŲ SPRENDIMAS .....	7
SPECIFIKACIJOS.....	8
ŠALINIMAS .....	8

## SAUGOS POŽIŪRIU AKTUALI INFORMACIJA

Jūsų ir aplinkinių saugumas yra labai svarbus. Šioje instrukcijoje pateikiama svarbi saugos požiūriu aktuali informacija. Atidžiai ją perskaitykite.

Saugos požiūriu aktuali informacija – tai įspėjimas jums apie potencialius pavojus, galinčius baigtis jūsų ar kitų žmonių sužalojimu. Prieš saugos požiūriu aktualią informaciją visada būna įspėjimo simbolis  ir vienas iš trijų signalinių žodžių: PAVOJUS, ĮSPĖJIMAS arba ATSARGIAI. Šie signaliniai žodžiai reiškia:

### PAVOJINGA

ŽŪSITE arba RIMTAI SUSIŽALOSITE, jei nesilaikysite nurodymų.

### PERSPĖJIMAS

GALITE ŽŪTI arba RIMTAI SUSIŽALOTI, jei nesilaikysite nurodymų.

### ATSARGIAI

GALITE SUSIŽALOTI, jei nesilaikysite nurodymų.

Matysite ir kitus svarbius pranešimus, prieš kuriuos bus žodis PASTABA.

Šio žodžio reikšmė:

#### **PASTABA**

Informacija, padėsianti išvengti žalos akumulatoriui, kitam turtui ar aplinkai.

## SAUGUS AKUMULATORIAUS NAUDOJIMAS

### SVARBI SAUGOS INFORMACIJA

Atidžiai perskaitykite šią instrukciją prieš naudodami šį gaminį. Prieš naudodami šį gaminį, išsiaiškinkite, kaip tinkamai su juo elgtis.

### PAVOJINGA

Nesilaikant toliau pateiktų nurodymų, galimas per didelis įkaitimas, užsidegimas ir (arba) trūkimas (sprogimas) bei kita.

Nekaitinkite ir nemeskite į ugnį. Nenaudokite, nekraukite ir nepalikite ten, kur karšta.

### PERSPĖJIMAS

Nesilaikant toliau pateiktų nurodymų, akumulatorius gali pernelyg įkaisti, užsidegti, galimas elektros smūgis bei kita.

- Nenumeskite ir nesutrenkite akumulatoriaus.
- Įkraudami naudokite tik nurodytą įkroviklį.
- Neardykite akumulatoriaus, nedarykite jo pakeitimų, nebandykite jo taisyti.
- Pasirūpinkite, kad vanduo nepasiektų akumulatoriaus gnybtų ir nepatektų į akumulatoriaus vidų.

- Įkraudami naudokite tik originalų Honda akumulatoriaus įkroviklį (CV7285Z).
- Nepalieskite akumulatoriaus jungčių metaliniais daiktais, taip pat nekiškite metalinių daiktų į akumuliatorių per jo angas.
- Jei iš akumulatoriaus teka skystis arba sklinda keistas kvapas, nedelsdami patraukite jį nuo bet kokių šilumos šaltinių ar liepsnos. Užsidegus nutekėjusiam skysčiui ar dujoms kyla gaisro ar trūkimo pavojus. Be to, jei skysčio patektų į akis, išplaukite jas dideliu kiekiu vandens. Po to nedelsdami kreipkitės medicininės pagalbos.  
Akumuliatoriuje yra degių organinių tirpiklių, naudojamų elektrolitų skystyje.
- Neleiskite vaikams naudoti akumulatoriaus. Laikykite akumuliatorių vaikams nepasiekiamoje vietoje.
- Nelaikykite akumulatoriaus drėgnoje vietoje. Priešingu atveju gali sutrikti jo veikimas.
- Kai akumuliatorius nenaudojamas, laikykite jį atokiau nuo kitų metalinių daiktų, tokių kaip sąvaržėlės, monetos, raktai, vinys, varžtai ar kiti smulkūs metaliniai daiktai, kurie gali sujungti skirtingus poliūs. Akumulatoriaus polių trumpasis jungimasis gali nudeginti ar sukelti gaisrą.
- Kilus gaisrui, nedelsdami nustokite naudoti mašiną ir gesinkite sausa chemine medžiaga, smėlingomis žemėmis, anglies dioksidu arba tinkamomis putomis.

## NEIŠMESKITE ŠIOS INSTRUKCIJOS.

### SAUGAI SKIRTO LIPDUKO VIETA

Žr. 1 pav. II psl.

Saugai skirti lipdukai prie akumulatoriaus pritvirtinti tam, kad žinotumėte, kaip jį naudoti saugiai. Atidžiai perskaitykite šiuose saugai skirtuose lipdukuose pateiktą informaciją, taip pat šioje instrukcijoje aprašytas atsargumo priemones.

### KOMPONENTŲ IR VALDIKLIŲ VIETOS

Žr. 2 pav. II psl.

## EKSPLOATAVIMAS







### ATSARGUMO PRIEMONĖS SAUGIAM EKSPLOATAVIMUI

- Prieš pradėdami naudoti akumuliatorių, įkraukite jį naudodami originalų Honda akumuliatoriaus įkroviklį.
- Jei akumuliatorius įtrūkęs arba kitaip pažeistas, jo nenaudokite.
- Įsitinkinkite, kad ant akumuliatoriaus jungties nėra dulkių ar purvo. Jei jį naudosite nešvarų, gali sutrikti jo veikimas.
- Akumuliatoriaus veikimas blogėja jį dažnai įkraunant ir iškraunant, taip pat jį laikant nenaudojamą.
- Akumuliatoriaus veikimui prastėjant, jis įsikrauna vis mažiau, o įkrovos pakanka vis trumpiau. Kai suprastėjus veikimui sumažėja galima jo įkrova, jos nebegalima atkurti ir akumuliatorius nebeįsikrauna tiek, kiek naujas akumuliatorius.

### ESAMOS ĮKROVOS TIKRINIMAS

Žr. 2 pav. II psl.

Paspaudus įkrovos tikrinimo mygtuką, ima šviesti arba mirksėti įkrovos lygio indikatorius: taip galima sužinoti, kiek įkrautas akumuliatorius.

Indikatorius	Įkrovos lygis
	Visiškai įkrauta.
	Pakankamai įkrauta.
	Akumuliatorius senka. Įkraukite akumuliatorių.
	
	
	

■: Šviečia, ✨: Mirksi, □: Išjungta

### AKUMULIATORIAUS ĮKROVIMAS

Kaip įkrauti akumuliatorių, skaitykite akumuliatoriaus įkroviklio instrukcijoje.

### AKUMULIATORIAUS PRIJUNGIMAS

Kaip prijungti akumuliatorių, skaitykite konkretaus prietaiso instrukcijoje.



# GABENIMAS

## AKUMULATORIAUS GABENIMAS

Gabendami akumuliatorių laikykitės toliau nurodytų atsargumo priemonių.

- Prieš gabendami akumuliatorių, išimkite jį iš konkretaus prietaiso arba akumulatoriaus įkroviklio.
- Suimkite akumuliatorių už tam skirtos jo dalies ir tvirtai laikykite, kad pirštai nenuslystų.
- Nemojuokite akumulatoriumi, nemeskite jo.

## ĮDĖJIMAS Į AUTOMOBILĮ

Dėdami akumuliatorių į automobilį, padėkite jį lygioje vietoje automobilio salone arba krovinių skyriuje ir pritvirtinkite, kad nejudėtų. Jei tam tikrais teisės aktais nustatyti konkretūs transportavimo būdai (pvz., reikalavimai laikyti nurodytame laikymo dėkle), paisykite tų teisės aktų.

Be to, įdėdami akumuliatorių į automobilį laikykitės toliau nurodytų atsargumo priemonių.

- Išimkite akumuliatorių iš konkretaus prietaiso arba akumulatoriaus įkroviklio ir apsaugokite jį minkšta medžiaga.
- Kad į akumulatoriaus vidų nepatektų lietaus vandens, įkeldami ir pritvirtindami akumuliatorių pasirūpinkite, kad įtraukimo/išpūtimo anga būtų nukreipta žemyn.
- Nemeskite akumulatoriaus į automobilio krovinių skyrių arba iškelę iš jo.
- Pasirūpinkite, kad jo nepasiektų tiesioginiai saulės spinduliai, taip pat nedėkite ir nepritvirtinkite akumulatoriaus ten, kuri gali pasidaryti labai karšta (pvz., uždarame automobilio salone).
- Dėdami akumulatorius, nekraukite jų vieno ant kito.
- Nedėkite bagažo ant akumulatoriaus. Taip pat pasirūpinkite, kad kitas bagažas nepradėtų slysti ir neatsitrenktų į akumuliatorių.

## GABENIMAS LAIVU ARBA LĖKTUVU

Jei gabena trečiosios šalys (pvz., oro transporto ar ekspedijavimo bendrovė), būtina laikytis specialių pakavimo ir ženklavimo reikalavimų. Kaip paruošti daiktą gabenimui, reikia pasikonsultuoti su pavojingų medžiagų specialistu.

Gabenti galima tik nepažeistus akumulatorius. Taip pat atkreipkite dėmesį, kad konkrečios šalies teisės aktais gali būti nustatyti papildomi reikalavimai.





## VALYMAS

- Prieš valydami akumuliatorių, išimkite jį iš konkretaus prietaiso arba akumuliatoriaus įkroviklio.
- Jei akumuliatorius ir jungtis nešvarūs, nuvalykite švaria sausa šluoste.

## LAIKYMAS NE PRIETAISE

Netinkamai laikant akumuliatorių ilgą laiką jo veikimas gali greitai suprastėti. Be to, jis gali tapti nebetinkamas naudoti.

- Prieš padėdami akumuliatorių į ilgalaikio laikymo vietą, išimkite jį iš konkretaus prietaiso arba akumuliatoriaus įkroviklio, kad būtų išvengta nepageidaujamo poveikio.
- Laikant akumuliatorių labai šiltoje vietoje jo veikimas gali greitai suprastėti.
  - Optimalu laikyti kambario temperatūroje. Laikymo temperatūros ribos nurodytos skyriuje „TECHNINIAI DUOMENYS“.
- Prieš padėdami akumuliatorių į ilgalaikio laikymo vietą, vadovaudamiesi toliau pateikta lentele patikrinkite, ar akumuliatoriaus įkrovos lygis yra tinkamas ilgalaikiam laikymui. Be to, kartą per metus tikrinkite nenaudojamo laikomo akumuliatoriaus įkrovos lygį.

Indikatorius	Įkrovos lygis
	Ilgalaikis laikymas ne prietaise negalimas. Akumuliatoriaus veikimas pablogės, jei jis bus taip laikomas. Iškraukite akumuliatorių tiek, kad jo įkrovos lygis būtų tinkamas laikyti jį ilgą laiką nenaudojant.
	Ilgalaikis laikymas ne prietaise yra galimas.
	Kartą per metus tikrinkite įkrovos lygį. Jei mirksi tik 1 įkrovimo lygio indikatorius, įkraukite daugiau, kol švies 1–3 indikatoriai.
	
	Ilgalaikis laikymas ne prietaise negalimas. Akumuliatorius pernelyg išsikraus, jei jo ilgalaikis laikymas ne prietaise prasidės jam būnant tokioje būsenoje. Dėl to akumuliatorius gali tapti nebetinkamas naudoti. Įkraukite akumuliatorių tiek, kad šviestų 1-3 įkrovimo lygio indikatoriai.

■: Šviečia, ✨: Mirksi, □: Išjungta

## PROBLEMŲ SPRENDIMAS

Patikrinkite indikatorius ir, jei yra sutrikimų, vadovaukitės toliau pateiktais nurodymais.

Jei tai neišspręs problemos arba nepagerins situacijos, susisiekiite su įgaliotuoju Honda technikos taisymu besirūpinančiu atstovu.

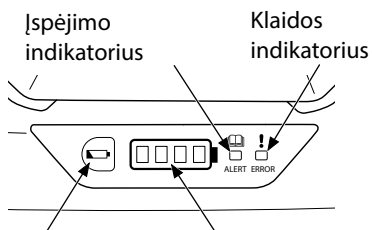

Įkrovimo lygio patikros mygtukas      Įkrovimo lygio indikatorius

Indikatorius			Galima priežastis	Sprendimas
ĮSPĖJIMAS	KLAIDA	Įkrovimo lygis		
Mirksėti	—	—	Aptikta problema.	Pašalinkite visą prie akumuliatoriaus prijungtą įrangą, palaukite maždaug 5 minutes, tada paspauskite įkrovimo lygio patikros mygtuką. <ul style="list-style-type: none"> <li>Kai ĮSPĖJIMO indikatorius nemirksi, akumuliatorių galima naudoti įprastai.</li> </ul>
		Mirksi 4 indikatoriai	Aptikta problema. (Apsauga nuo viršįtampių)	Įgyvendinę nurodymus akumuliatoriaus problemai išspręsti, prijunkite nurodytą prietaisą ir patikrinkite, ar jis veikia tinkamai. <ul style="list-style-type: none"> <li>Kai prietaisas veikia, akumuliatorių galima naudoti įprastai.</li> </ul>
		Mirksi 1 indikatorius	Aptikta problema. (Apsauga nuo žemos įtampos)	Įgyvendinę nurodymus akumuliatoriaus problemai išspręsti, prijunkite akumuliatoriaus įkroviklį ir patikrinkite, ar įkrovimas prasideda tinkamai. <ul style="list-style-type: none"> <li>Kai įkrovimas prasideda, akumuliatorių galima naudoti įprastai.</li> </ul>
—	Apšviesti	—	Aptikta konkretaus prietaiso arba akumuliatoriaus įkroviklio problema arba akumuliatoriaus veikimo sutrikimas.	Pašalinkite visą prie akumuliatoriaus prijungtą įrangą, palaukite, kol visi indikatoriai išsijungs, tada paspauskite įkrovimo lygio patikros mygtuką. <ul style="list-style-type: none"> <li>Kai KLAIDOS indikatorius neįsijiebia, akumuliatorių galima naudoti įprastai. Patikrinkite, ar šalia akumuliatoriaus nėra pašalinių medžiagų. Prijunkite nurodytą prietaisą arba akumuliatoriaus įkroviklį.</li> <li>Kai įsijiebia KLAIDOS indikatorius, iškilusi konkretaus prietaiso arba akumuliatoriaus įkroviklio problema.</li> </ul>
	Mirksėti		Aptiktas sutrikimas.	Akumuliatorių nebetinkamas naudoti.

## SPECIFIKACIJOS

Modelis	DP72104Z
Aprašymo kodas	UABC
Ilgis	233 mm (9,2 col.)
Plotis	268 mm (10,6 col.)
Aukštis	150 mm (5,9 col.)
Masė	6,4 kg (14,1 svaro)
Tipas	Įkraunamas ličio jonų akumulatorius
Įtampa	DC 72 V
Galia	720 Wh
Vardinis pajėgumas	10,0 Ah
Krovimo temperatūros ribos	5–30 °C (41–86 °F) Akumuliatorių negalima krauti 5 °C (41 °F) ar žemesnėje temperatūroje
Darbinės temperatūros ribos	-15–40 °C (5–104 °F)
Optimalios laikymo temperatūros ribos	-5–30 °C (23–86 °F)

## ŠALINIMAS

Rūpinkitės aplinka: neišmeskite šio gaminio kaip buitinės atliekos. Nusprendę išmesti, laikykitės vietinių įstatymų ir kitų teisės aktų arba pasitarkite su jus aptarnaujančiu įgaliotuoju Honda platintoju.



Neišmeskite elektrinių įrenginių kartu su buitinėmis atliekomis. Jei elektros prietaisai išmetami į sąvartynus, iš jų gali nutekėti įvairios medžiagos, jos gali sukelti chemines reakcijas, taip pat patekti į maisto grandinę ir pakenkti jūsų sveikatai ir gerovei. Norėdami gauti daugiau informacijos, kaip tinkamai atsikratyti šiuo gaminiu, kreipkitės į jus aptarnaujantį pardavėją arba artimiausią buitinių atliekų surinkimo įstaigą.

**HONDA**