

# HONDA

## ПАКЕТ НА БАТЕРИИ

МАКЕДОНСКИ

### DP72104Z

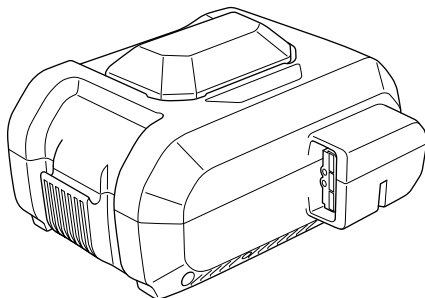

## СОПСТВЕНИЧКИ ПРИРАЧНИК

ОРИГИНАЛНО УПАТСТВО

©2022 Honda Motor Co., Ltd. – Сите права се задржани

DP72104Z

4P8A0B030

00X4P-8A0-B030

Печатено во Кина

## ЛОКАЦИЈА НА ОЗНАКИ ЗА БЕЗБЕДНОСТ

Слика 1

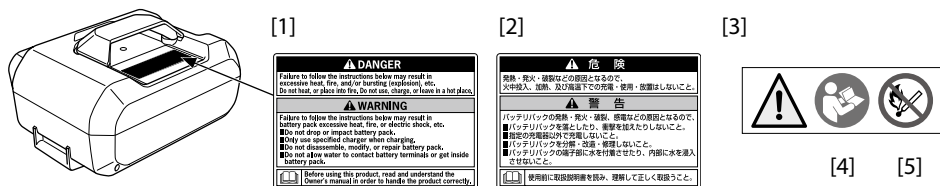

[1] За САД и Австралија

[2] За Јапонија

[3] За Европа и други земји

[4] Прочитајте го Сопственичкиот прирачник пред работа..

[5] Чувајте ги пламенот и искри подалеку од батерискиот пакет.

Залепете ја соодветната етикета според областа каде што го користите производот

## КОМПОНЕНТИ И ЛОКАЦИЈА НА КОНТРОЛИ

Слика 2

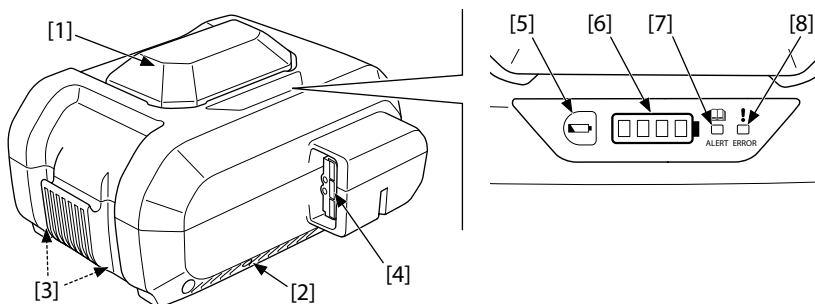

[1] Зафат

[2] Доводен приклучок (од двете страни)

[3] Издувен приклучок (долу)

[4] Приклучок за батерии

[5] Копче за проверка на нивото на полнење

[6] Индикатор за ниво на полнење

[7] ALERT Indicator

[8] ERROR Indicator

## ИДЕНТИФИКАЦИЈА НА БАТЕРИСКИ ПАКЕТ

Слика 3

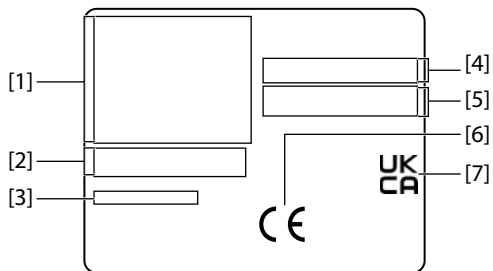

- [1] Име и адреса на производителот.
- [2] Модел - тип
- [3] Сериски број
- [4] Име и адреса на увозникот во ЕУ.
- [5] Име и адреса на увозникот во ОК.
- [6] CE ознака (за земјите на ЕУ)
- [7] Ознака UKCA (за ОК)



## ВОВЕД

Ви благодариме што купивте пакет батерии од Honda.

Овој прирачник содржи информации како да го користите; внимателно прочитајте го пред да го користите пакетот батерии.

Доколку настане проблем или доколку имате какви било прашања во врска со Вашиот производ, консултирајте се со Вашиот сервисер.

Производот на сликите во овој прирачник за сопственикот може да не одговара со Вашиот реален производ.

Овој прирачник треба да се смета како составен дел на пакетот батерии и треба да остане со пакетот батерии доколку повторно се продава.

Ви предлагаме да ја прочитате полисата за гаранција за целосно да ја разберете нејзината опфатеност и Вашите одговорности како сопственик. Полисата за гаранција е напишана во паричникот за сопственикот на единицата за DC-напојување.

## СОДРЖИНА

|   |   |
|---|---|
| ВОВЕД.....  | 1 |
| ПОРАКИ ЗА БЕЗБЕДНОСТ .....                        | 2 |
| БЕЗБЕДНОСТ ЗА ПАКЕТОТ БАТЕРИИ.....                | 2 |
| ВАЖНИ ИНФОРМАЦИИ ЗА БЕЗБЕДНОСТ .....              | 2 |
| ЛОКАЦИЈА НА ОЗНАКИ ЗА БЕЗБЕДНОСТ .....            | 3 |
| ЛОКАЦИИ НА КОМПОНЕНТИ И КОНТРОЛИ .....            | 3 |
| РАБОТА.....                                       | 4 |
| МЕРКИ НА ПРЕТПАЗЛИВОСТ ЗА БЕЗБЕДНО РАБОТЕЊЕ ..... | 4 |
| ПРОВЕРУВАЊЕ НА НИВОТО НА НАПОЛНЕТОСТ .....        | 4 |
| ПОЛНЕЊЕ НА ПАКЕТОТ БАТЕРИИ .....                  | 4 |
| ПРИКАЧУВАЊЕ НА ПАКЕТОТ БАТЕРИИ.....               | 4 |
| ТРАНСПОРТ.....                                    | 5 |
| НОСЕЊЕ НА ПАКЕТОТ БАТЕРИИ .....                   | 5 |
| ТОВАР ВО ВОЗИЛО .....                             | 5 |
| ПРИ ТРАНСПОРТ СО БРОД ИЛИ АВИОН .....             | 5 |
| ЧИСТЕЊЕ .....                                     | 6 |
| СКЛАДИРАЊЕ .....                                  | 6 |
| РЕШАВАЊЕ ПРОБЛЕМИ .....                           | 7 |
| СПЕЦИФИКАЦИИ .....                                | 7 |
| ФРЛАЊЕ .....                                      | 7 |

## ПОРАКИ ЗА БЕЗБЕДНОСТ

Вашата безбедност и безбедноста на другите се многу важни. Во овој прирачник приложуваме важни пораки за безбедност. Внимателно прочитајте ги овие пораки. Пораките за безбедност Ве предупредуваат за потенцијалните опасности што можат да Ве повредат Вас или другите. Пред секоја порака за безбедност стои симбол за безбедно предупредување  и еден од трите сигнални зборови, ОПАСНОСТ (DANGER), ПРЕДУПРЕДУВАЊЕ (WARNING) или ВНИМАНИЕ (CAUTION).

Овие сигнални зборови значат:

### ОПАСНОСТ

ЌЕ БИДЕТЕ УБИЕНИ или СЕРИОЗНО ПОВРЕДЕНИ доколку не ги следите упатствата.

### ПРЕДУПРЕДУВАЊЕ

МОЖЕ ДА БИДЕТЕ УБИЕНИ или СЕРИОЗНО ПОВРЕДЕНИ доколку не ги следите упатствата.

### ВНИМАНИЕ

МОЖЕ да бидете ПОВРЕДЕНИ доколку не ги следите упатствата.

Исто така, ќе видите и други важни пораки пред кои стои зборот ИЗВЕСТУВАЊЕ. Овој збор значи:

#### НАПОМЕНА

Информации што ви помагаат да избегнете оштетување на Вашиот пакет батерии, друг имот или животната средина.

## БЕЗБЕДНОСТ ЗА ПАКЕТОТ БАТЕРИИ

### ВАЖНИ ИНФОРМАЦИИ ЗА БЕЗБЕДНОСТ

Пред да го користите овој производ, прочитајте го внимателно овој прирачник. Пред да го користите овој производ, разберете како соодветно да ракувате со овој производ.

### ОПАСНОСТ

Пропустот да ги следите упатствата подолу може да резултира во прекумерна топлина, пожар и/или распрснување (експлозија) итн.

Немојте да загревате или да ставате во оган. Немојте да користите, полните или да оставате на топло место.

### ПРЕДУПРЕДУВАЊЕ

Пропустот да ги следите упатствата подолу може да резултира во прекумерна топлина на пакетот батерии, пожар или електричен удар итн.

- Немојте да испуштите или да го пробивате пакетот батерии.
- Кога полните, користете го само наведениот полнач.
- Немојте да го расклопувате, изменувате или да го поправате пакетот батерии.
- Не дозволувајте терминалите на батеријата да стапат во контакт со вода или да навлезе вода внатре во пакетот батерии.

- Кога полните, користете го единствено оригиналниот полнач за батерии од Honda (CV7285Z).
- Немојте да ги допирате со метални предмети приклучоците на пакетот батерии или да вметнувате предмети низ отворите на пакетот батерии.
- Доколку од пакетот батерии истекува течност или мириса чудно, веднаш тргнете го подалеку од секакви извори на топлина или пламен. Постои опасност од пожар или распрскување доколку се запали истечената течност или гас. Исто така, доколку течноста навлезе во очите, измијте ги со многу вода. Потоа, веднаш побарајте медицинска помош. Пакетот батерии содржи запаливи органски раствори како решение за електролит.
- Не дозволувајте деца да работат со пакетот батерии. Складирајте го пакетот батерии подалеку од дофат на деца.
- Не складирајте го пакетот батерии во влажна локација. Тоа може да предизвика дефект.
- Кога пакетот батерии не се користи, држете го подалеку од други метални предмети, како на пример, спојувалки за хартија, монети, клучеви, шајки, шрафови или други мали метални предмети, што може да остварат поврзување на еден од терминалите со друг. Создавањето краток спој на терминалите на батеријата може да предизвика изгореници или пожар.
- Во случај на пожар, веднаш престанете со користење на машината и изгаснете со сува хемикалија, песочна почва, јаглерод диоксид или соодветна пена.

## ЗАЧУВАЈТЕ ГИ ОВИЕ УПАТСТВА.

### ЛОКАЦИЈА НА ОЗНАКИ ЗА БЕЗБЕДНОСТ

Погледнете ја слика 1 на страница II.

Ознаките за безбедност се прикачени на пакетот батерии за Ваше упатување со цел тој безбедно да се користи. Внимателно прочитајте ги овие ознаки за безбедност и безбедносните мерки на претпазливост во овој прирачник.

### ЛОКАЦИИ НА КОМПОНЕНТИ И КОНТРОЛИ

Погледнете ја слика 2 на страница II.

## РАБОТА





### МЕРКИ НА ПРЕТПАЗЛИВОСТ ЗА БЕЗБЕДНО РАБОТЕЊЕ

- Пред да го користите пакетот батерии, за да го наполните користете оригинален полнач за батерии од Honda.
- Доколку пакетот батерии е напукан или оштетен, не користете го.
- Осигурете дека во приклучокот на батеријата нема прашина или нечистотии. Неговото користење ако е нечист може да предизвика дефект.
- Состојбата на пакетот батерии се влошува доколку повторливо се полни и празни, како и доколку се складира и не се користи.
- Како што се влошува состојбата на пакетот батерии, така се намалува и неговиот капацитет за целосно полнење и се скратува времето за кое тој може да се користи. Штом капацитетот за целосно полнење се намали поради влошување на состојбата, не може да се обнови и не може да го достигне капацитетот за полнење како нов пакет батерии.

### ПРОВЕРУВАЊЕ НА НИВОТО НА НАПОЛНЕТОСТ

Погледнете ја слика 2 на страница II.

Кога се притиска копчето за проверка на нивото на наполнетост, индикаторот за нивото на наполнетост свети или трепка за да може да го потврдите нивото на наполнетост на пакетот батерии.

| Приказ на индикатор   | Ниво на наполнетост  |
|---|--|
|    | Целосно наполнето.   |
|    | Доволно наполнето.   |
|    | Преостанатата енергија на батеријата е ниска.<br>Наполнете го пакетот батерии. |
|   |  |
|  |  |

■ : вклучено, ✨ : трепка, □ : исклучено

### ПОЛНЕЊЕ НА ПАКЕТОТ БАТЕРИИ

За како да го полните пакетот батерии, повикајте се на прирачникот за полначот за батерии.

### ПРИКАЧУВАЊЕ НА ПАКЕТОТ БАТЕРИИ

За како да го прикачите пакетот батерии, повикајте се на прирачникот за наведениот уред.



## **ТРАНСПОРТ**

### **НОСЕЊЕ НА ПАКЕТОТ БАТЕРИИ**

Имајте ги предвид следниве мерки на претпазливост додека го носите пакетот батерии.

- За да го носите пакетот батерии, отстранете го од наведениот уред или од полначот за батерии.
- Држете го држачот на пакетот батерии и фатете го цврсто така што прстите да не Ви се лизгаат од држачот.
- Немојте да го нишате пакетот батерии или да го фрлате.

### **ТОВАР ВО ВОЗИЛО**

Кога го товарите пакетот батерии во возило, поставете го на рамна локација внатре во возилото или во подлога за товар и обезбедете го за да не се поместува. Доколку постојат прописи со кои се уредуваат начините на транспорт, како што се услови за складирање во специфична кутија за складирање, следете ги таквите прописи.

Исто така, имајте ги предвид следниве мерки на претпазливост кога го товарите пакетот батерии во возило.

- Отстранете го пакетот батерии од наведениот уред или од полначот за батерии и заштитете го со материјал за амортизирање.
- Кога го товарите и обезбедувате пакетот батерии, насочете го отворот за влез/излез надолу за да не може внатре да навлезе вода од дожд.
- Не фрлајте го пакетот батерии во или надвор од подлогата за товар на возилото.
- Избегнувајте директна сончева светлина и немојте да го товарите или обезбедувате пакетот батерии во локација што може да стане жешка, на пример, во затворено возило.
- Кога товарите, не подредувајте ги пакетите батерии еден врз друг.
- Не ставајте багаж над пакетот батерии. Исто така, внимавајте другиот багаж да не се лизга и да се судри со пакетот батерии.

### **ПРИ ТРАНСПОРТ СО БРОД ИЛИ АВИОН**

Кога вршите транспорт преку трети страни (на пр., преку воздушен транспорт или агенција за транспорт), мора да се почитуваат специјалните барања за пакување и означување. За подготвување на предметот што ќе се испраќа, потребна е консултација со експерт за опасни материјали.

Испраќајте пакети батерии единствено кога тие се неоштетени. Исто така, разгледајте ја можноста за подетални национални прописи.





## ЧИСТЕЊЕ

- Пред да го чистите пакетот батерии, отстранете го од наведениот уред или од полначот за батерии.
- Доколку пакетот батерии и приклучокот се нечисти, избришете ги со чиста и сува крпа.

## СКЛАДИРАЊЕ

Несоодветно долготрајно складирање може да предизвика брзо влошување на состојбата на пакетот батерии. И, може да стане неупотреблив.

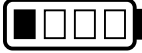
- Пред да го складираете пакетот батерии, отстранете го од наведениот уред или од полначот за батерии, за да спречите ненамерно работење.
- Складирањето на пакетот батерии во многу топла локација може да предизвика брзо влошување на состојбата на пакетот батерии.
  - Оптимално складирање при собна температура. Погледнете во „СПЕЦИФИКАЦИИ“ за опсегот на температурата при складирање.
- Пред да ја оставите батеријата за долготрајно складирање, повикајте се на следнава табела за да потврдите дали нивото на наполнетост на пакетот батерии е соодветно за долготрајно складирање. Исто така, додека е складиран, еднаш годишно проверувајте го нивото на наполнетост на пакетот батерии.

| Приказ на индикатор   | Ниво на наполнетост  |
|---|--|
|    | Долготрајно складирање не е возможно. Состојбата на пакетот батерии ќе се влоши доколку се складира вака. Користете го пакетот батерии за да го испразните до ниво на наполнетост што е соодветно за долготрајно складирање.           |
|    | Долготрајно складирање е возможно.   |
|    | Проверувајте го нивото на наполнетост еднаш годишно. Доколку трепка само 1 индикатор за ниво на наполнетост, наполнете додека не светат 1 до 3 индикатори.   |
|   |  |
|  | Долготрајно складирање не е возможно. Пакетот батерии премногу ќе се испразни доколку се складира во оваа состојба и може да стане неупотреблив. Полнете го пакетот батерии додека не светат 1 до 3 индикатори за ниво на наполнетост. |

■: вклучено, ✨: трепка, □: исклучено

## РЕШАВАЊЕ ПРОБЛЕМИ

Кога постои некаков дефект, проверете ги индикаторите и следете ги упатства подолу. Ако не се реши проблемот или не се подобрат симптомите, контактирајте со овластен сервисер на Honda.

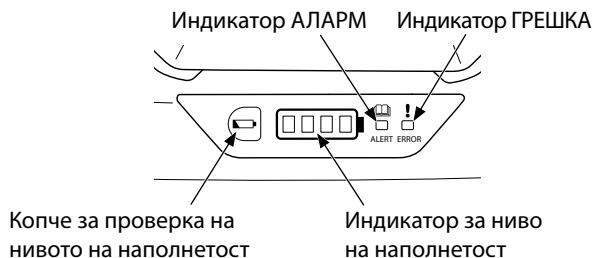

| Индикатор |        |                       | Можна причина   | Решение   |
|-----------|--------|-----------------------|---|---|
| АЛАРМ     | ГРЕШКА | Ниво на наполнетост   |   |   |
| Трепка    | —      | —                     | Откриен е проблем.  | Отстранете секаква опрема што е поврзана со пакетот батерии, почекајте околу 5 минути и притиснете го копчето за проверка на нивото на наполнетост. <ul style="list-style-type: none"> <li>Кога не трепка индикаторот АЛАРМ (ALERT), пакетот батерии може нормално да се користи.</li> </ul>  |
|           |        | Трепкаат 4 индикатори | Откриен е проблем. (заштита од преголем напон)  | Откако ќе ги следите упатствата за проблемот со пакетот батерии, поврзете го наведениот уред и проверете дали работи исправно. <ul style="list-style-type: none"> <li>Ако уредот работи, пакетот батерии може нормално да се користи.</li> </ul>  |
|           |        | Трепка 1 индикатор    | Откриен е проблем. (заштита од низок напон)   | Откако ќе ги следите упатствата за проблемот со пакетот батерии, поврзете го полначот за батерии и проверете полнењето започнува исправно. <ul style="list-style-type: none"> <li>Ако полнењето започне, пакетот батерии може нормално да се користи.</li> </ul>  |
| —         | Свети  | —                     | Откриен е проблем со наведениот уред или со полначот за батерии, или пак дефект во пакетот батерии. | Отстранете секаква опрема што е поврзана со пакетот батерии, почекајте додека да се исклучат сите индикатори и притиснете го копчето за проверка на нивото на наполнетост. <ul style="list-style-type: none"> <li>Ако не свети индикаторот ГРЕШКА (ERROR), пакетот батерии може нормално да се користи.</li> </ul> Проверете околу пакетот батерии да нема туѓ материјал. Поврзете го наведениот уред или полначот за батерии. <ul style="list-style-type: none"> <li>Кога свети индикаторот ГРЕШКА (ERROR), постои проблем со наведениот уред или со полначот за батерии.</li> </ul> |
|           | Трепка |                       | Откриен е дефект.   | Пакетот батерии е неисправен.   |

## СПЕЦИФИКАЦИИ

|   |  |
|---|--|
| Модел   | DP72104Z   |
| Код за опис                                   | UABC   |
| Должина                                       | 233 mm (9,2 in)  |
| Ширина  | 268 mm (10,6 in)   |
| Висина  | 150 mm (5,9 in)  |
| Маса  | 6,4 kg (14,1 lbs)  |
| Тип   | Литиум-јонска батерија на полнење  |
| Напон   | DC 72 V  |
| Капацитет на моќност                          | 720 Wh   |
| Номинален капацитет                           | 10,0 Ah  |
| Опсег на температура при полнење              | 5 до 30 °C (41 до 86 °F)<br>Пакетите батерии не може да се полнат на температури од 5 °C (41 °F) или пониски |
| Опсег на работна температура                  | -15 до 40 °C (5 до 104 °F)   |
| Оптимален опсег на температура при складирање | -5 до 30 °C (23 до 86 °F)  |

## ФРЛАЊЕ

За да ја заштитите животната средина, не фрлајте го овој производ во нормалниот отпад. Почитувајте ги локалните закони и прописи или консултирајте се со Вашиот овластен трговец на Honda во врска со соодветно фрлање.



Не фрлајте електрична опрема заедно со отпадот од домаќинството. Доколку електричните апарати се фрлаат на обични места за ѓубре или депонии, супстанциите може да истечат, да реагираат и да навлезат во синџирот на исхрана, со што се оштетуваат Вашето здравје и благосостојба. За понатамошни информации за фрлањето на овој производ, Ве молиме контактирајте со Вашиот трговец или во најблиската служба за собирање домашен отпад.

**HONDA**